



ВЕСТНИК

ЧЕЛЯБИНСКОГО ГОСУДАРСТВЕННОГО УНИВЕРСИТЕТА

ОБРАЗОВАНИЕ И ЗДРАВООХРАНЕНИЕ

ISSN 2409-4102
doi 10.47475/2409-4102

НАУЧНЫЙ ЖУРНАЛ

Основан в 2014 году

2024 № 1 (25)

УЧРЕДИТЕЛЬ

Федеральное государственное бюджетное образовательное учреждение
высшего образования
«Челябинский государственный университет»

ГЛАВНЫЙ РЕДАКТОР

А. В. Важенин, академик РАН, доктор медицинских наук, профессор
(Южно-Уральский государственный медицинский университет, Россия)

ЗАМЕСТИТЕЛИ ГЛАВНОГО РЕДАКТОРА

А. В. Майоров, доктор юридических наук, доцент, член АНРИ
(Челябинский государственный университет, Россия)

А. А. Миасова, кандидат биологических наук
(Южно-Уральский государственный медицинский университет, Россия)

РЕДАКЦИОННЫЙ СОВЕТ

С. А. Белоусова, доктор психологических наук (кандидат педагогических наук), профессор (Челябинский государственный университет, Россия); *В. В. Базельюк*, доктор педагогических наук, профессор (Южно-Уральский государственный университет (НИУ), Россия); *В. Г. Дегтярь*, академик РАН, доктор технических наук, профессор (Государственный ракетный центр им. академика В. П. Макеева, Россия); *О. С. Дейнека*, доктор психологических наук, профессор (Санкт-Петербургский государственный университет, Россия); *А. И. Долгушина*, доктор медицинских наук (Челябинск, Россия); *А. С. Доможирова*, доктор медицинских наук (Челябинск, Россия); *А. В. Привалов*, доктор медицинских наук, профессор (Челябинск, Россия); *А. Ю. Савочкина*, доктор медицинских наук, председатель редакционной коллегии (Челябинск, Россия); *В. А. Тупиков*, кандидат медицинских наук (Челябинский государственный университет, Россия); *Н. А. Шаназаров*, доктор медицинских наук, профессор (Больница медицинского центра управления делами президента Республики Казахстан, Казахстан); *Е. А. Шумилова*, доктор педагогических наук, профессор (Кубанский государственный университет, Россия); *О. Б. Цейликман*, доктор медицинских наук, доцент (Челябинский государственный университет, Россия); *В. Э. Цейликман*, доктор биологических наук, профессор (Южно-Уральский государственный университет, Россия); *Ямини Неги*, PhD, (School of Liberal Studies, UPES, India), ORCID: 0000-0003-0300-4069; *Айвана Педович*, PhD, Assistant Professor (University of Niš, Serbia); ORCID: 0000-0001-6547-909X; Scopus Author ID 35782224000

РЕДАКЦИОННАЯ КОЛЛЕГИЯ НАУЧНОГО НАПРАВЛЕНИЯ

О. Н. Егоров, кандидат медицинских наук (Челябинский государственный университет, Россия); *А. А. Данилова*, ответственный секретарь, кандидат педагогических наук (Челябинский государственный университет, Россия); ORCID: 0000-0001-6701-1941; Web of Science ResearcherID IAQ-3990-2023; *Д. В. Деккерт*, кандидат педагогических наук (Челябинский государственный университет, Россия); *Н. В. Держинский*, кандидат медицинских наук (Челябинский государственный университет, Россия); *Е. В. Забелина*, доктор психологических наук, доцент (Челябинский государственный университет, Россия); ORCID: 0000-0002-2365-6016; Scopus Author ID 633966; Web of Science Researcher ID V-1905-2018; *С. А. Курносова*, кандидат педагогических наук, доцент (Челябинский государственный университет, Россия); ORCID: 0000-0002-1458-6597; Scopus Author ID 57210634327; Web of Science ResearcherID W-7235-2018; *В. С. Полковникова*, ответственный секретарь (Челябинский государственный университет, Россия); *Е. В. Шереметьева*, кандидат педагогических наук (Южно-Уральский государственный гуманитарно-педагогический университет, Россия); *Н. М. Эрлихман*, кандидат медицинских наук (Челябинский государственный университет, Россия)

Редакция журнала может не разделять точку зрения авторов публикаций.

Ответственность за содержание статей и качество перевода аннотаций
несут авторы публикаций.

Цель журнала — представить российской и зарубежной научной и научно-педагогической общественности, а также докторантам, аспирантам, магистрантам и другим обучающимся учреждений высшего образования новые научные результаты, имеющие значение в различных областях фундаментальной и прикладной науки по педагогике, психологии, биологии и медицине.

Журнал выходит
четыре раза в год

Адрес издателя:
Россия, 454001, Челябинск,
ул. Братьев Кашириных, 129

Адрес редакции:
Россия, 454021, Челябинск,
ул. Молодогвардейцев, 57а,
аудитория 213
Тел. +7 (351) 799-71-58

С требованиями
к оформлению статей можно
ознакомиться на сайте журнала
http://journals.csu.ru/index.php/vcsu_eh/index

Журнал зарегистрирован
в Роскомнадзоре.
Свидетельство
ПИ № ФС77-58492

Журнал включен
в Реферативный журнал
и Базы данных ВИНИТИ РАН

Корректурa *М. В. Трифонова*
Верстка *М. В. Трифоновой*

Подписано в печать 16.04.24.
Выход в свет 23.04.24.
Формат 60×84 1/8. Бумага офсетная.
Гарнитура Times. Усл. печ. л. 8,0.
Уч.-изд. л. 9,3.
Тираж 100 экз. Заказ 159.
Цена свободная

Отпечатано:
Издательство Челябинского
государственного университета
Россия, 454021, Челябинск,
ул. Молодогвардейцев, 57б



BULLETIN

OF CHELYABINSK
STATE
UNIVERSITY

EDUCATION
AND HEALTHCARE

ISSN 2409-4102
doi 10.47475/2409-4102
ACADEMIC PERIODICAL

Founded in 2014

2024 № 1 (25)

FOUNDER

Chelyabinsk State University (CSU)

EDITOR-IN-CHIEF

A. V. Vazhenin, RAS Academician, Dr. Sci. (Medicine),
Prof. (South Ural State Medical University, Russia)

DEPUTY EDITOR-IN-CHIEF

A. V. Mayorov, Dr. Sci. (Law), Prof. (Assoc.),
Member of ASEP (Chelyabinsk State University, Russia)
A. A. Minasova, Cand. Sci. (Biology)
(South Ural State Medical University, Russia)

EDITORIAL BOARD

S. A. Belousova, Dr. Sci. (Psychology), Cand. Sci. (Pedagogy), Prof. (Chelyabinsk State University, Russia); *V. V. Bazelyuk*, Dr. Sci. (Pedagogical), Prof. (South Ural State University (NRU), Russia); *O.S. Deineka*, Dr. Sci. (Psychology), Professor (St. Petersburg State University, Russia); *V. G. Degtyar*, RAS Academician, Dr. Sci. (Technical), Prof. (Academician V. P. Makeev State Rocket Center, Russia); *A. I. Dolgushina*, Dr. Sci. (Medicine) (Chelyabinsk, Russia); *A. S. Domozhirova*, Dr. Sci. (Medicine) (Chelyabinsk, Russia); *A. V. Privalov*, Dr. Sci. (Medicine), Prof. (Chelyabinsk, Russia); *A. Yu. Savochkina*, Dr. Sci. (Medicine), Chair of the Editorial Board (Chelyabinsk, Russia); *V. A. Tupikov*, Cand. Sci. (Medicine) (Chelyabinsk State University, Russia); *N. A. Shanazarov*, Doctor of Medical Sciences, Professor (Hospital of the Medical Center for the Administration of the President of the Republic of Kazakhstan, Kazakhstan); *E. A. Shumilova*, Dr. Sci. (Pedagogical), Prof. (Kuban State University, Russia); *O. B. Tseilikman*, Dr. Sci. (Medicine), Prof. (Assoc.) (Chelyabinsk State University, Russia); *V. E. Tseilikman*, Dr. Sci. (Biological), Prof. (South Ural State University, Russia); *Yamini Negi*, PhD (School of Liberal Studies, UPES, India); ORCID: 0000-0003-0300-4069; *Ivana Pedović*, PhD, Assistant Professor (University of Niš, Serbia); ORCID: 0000-0001-6547-909X; Scopus Author ID 35782224000

EDITORIAL BOARD OF SCIENTIFIC DIRECTIONS

O. N. Egorov, Cand. Sci. (Medicine) (Chelyabinsk State University, Russia); *A.A. Danilova*, Executive Secretary, Cand. Sci. (Pedagogical) (Chelyabinsk State University, Russia); ORCID: 0000-0001-6701-1941; Web of Science Researcher ID IAQ-3990-2023; *D. V. Dekkert*, Cand. Sci. (Pedagogical) (Chelyabinsk State University, Russia); *N. V. Derzhinskiy*, Cand. Sci. (Medicine) (Chelyabinsk State University, Russia); *E. V. Zabelina*, Dr. Sci. (Psychology), Associate Professor (Chelyabinsk State University, Russia); ORCID: 0000-0002-2365-6016; Scopus Author ID 633966; Web of Science Researcher ID V-1905-2018; *S. A. Kurnosova*, Cand. Sci. (Pedagogical), Associate Professor (Chelyabinsk State University, Russia); ORCID: 0000-0002-1458-6597; Scopus Author ID 57210634327; Web of Science ResearcherID W-7235-2018; *V. S. Polkovnikova*, Executive Secretary (Chelyabinsk State University, Russia); *E. V. Sheremetieva*, Cand. Sci. (Pedagogical) (South Ural State University of Humanities and Education, Russia); *N. M. Erlichman*, Cand. Sci. (Medicine) (Chelyabinsk State University, Russia)

The journal is published
four times per year

Address of Publisher:
129 Bratiev Kashirnykh St.,
Chelyabinsk, 454001, Russia

Editorial office's address:
57a Molodogvardeitsev St.,
Chelyabinsk, 454021, Russia, room 213
Telephone: + 7 (351) 799-71-58

All the requirements
are available on the web-site
http://journals.csu.ru/index.php/vcsu_eh/index

Academic periodical
is registered
in Federal Supervision Agency
for Information Technologies
and Communications
Certificate ПИ № ФС77-58492

Abstracting and indexing
in Referativny Zhurnal
and VINITI Database RAS

Proofreader *M. V. Trifonova*
Imposition by *M. V. Trifonova*

Passed for printing 16.04.24.
Date of publication 23.04.24.
Format 60×84 1/8. Litho paper.
Font Times.
Conventional print. sh. 8,0.
Ac.-publ. sh. 9,3.
Circulation 100 copies. Order 159.
Open price

Printed:
Publishing Office
of Chelyabinsk State University
57b Molodogvardeitsev St.,
Chelyabinsk, 454021, Russia

The Editorial Board may not share the views of the authors.

Authors are responsible for the article content and quality of annotations' translation.

The purpose of the journal is to present to the Russian and foreign scientific and pedagogical community, as well as to doctoral students, postgraduate students, undergraduates and other students of higher education institutions new scientific results of importance in various fields of fundamental and applied science in pedagogy, psychology, biology and medicine.

16+

СОДЕРЖАНИЕ

ПЕДАГОГИКА

- Бобыкина И. А., Зайнашева Т. Г.* Педагогические методы развития коммуникативной культуры обучающихся вузов. 5
- Нежкина Л. Ю.* Воспитание ценностного отношения к профессиональной деятельности молодых сотрудников правоохранительных органов (на примере дисциплины «Психология»). 12
- Котляревич А. Н.* Практика использования проективных методик в учебно-воспитательной деятельности преподавателя. 18

ПСИХОЛОГИЯ

- Аксеновская Л. Н.* Духовность как критерий социально-психологической нормы: теоретический и эмпирический опыт обоснования для периода лиминальности (уровень личности и группы) 24
- Данилова А. А., Максименко А. А.* Нейробиологические маркеры коррупционного поведения: теоретический обзор. 41
- Духновский С. В.* Оценка внутригрупповых отношений в служебных коллективах сотрудниками с разным уровнем социальной нормативности 50
- Zabelina E. V., Deyneka O. S., Nestik T. A.* Psychological Time and Economic Attitudes: Testing the Theoretical Model 58

ЗДРАВООХРАНЕНИЕ

- Ратушная К. П., Несмеянова О. Б.* Аутовоспалительные заболевания в практике врача-ревматолога. Разбор клинического случая 74

CONTENTS

PEDAGOGY

- Bobykina I. A., Zainasheva T. G.* Pedagogical Methods of Developing the Communicative Culture of University Students. 5
- Nezhkina L. Yu.* Education of Value Attitudes to Professional Activities in Young Law Enforcement Employees (Based on the Example of the Discipline “Psychology”) 12
- Kotlyarevich A. N.* Practice of Using Projective Techniques in Teaching and Educational Activities of a Teacher 18

PSYCHOLOGY

- Aksenovskaya L. N.* Spirituality as a Criterion of Socio-Psychological Norm: Theoretical and Empirical Experience of Justification for the Period of Liminality (Individuals and Group Level) 24
- Danilova A. A., Maksimenko A. A.* Neurobiological Markers Corruption Behavior: Theoretical Review 41
- Dukhnovsky S. V.* Assessment of Intra-Group Relationships in Service Teams by Employees with Different Levels of Social Compliance 50
- Zabelina E. V., Deyneka O. S., Nestik T. A.* Psychological Time and Economic Attitudes: Testing the Theoretical Model 58

HEALTHCARE

- Ratushnaya K. P., Nesmeyanova O. B.* Autoinflammatory Diseases in the Practice of a Rheumatologist. Clinical Case Analysis 74

ПЕДАГОГИКА

PEDAGOGY

Вестник Челябинского государственного университета. Образование и здравоохранение. 2024. № 1 (25).

С. 5–11. ISSN 2409-4102 (print)

Bulletin of Chelyabinsk State University. Education and Healthcare. 2024;(1(25):5-11. ISSN 2409-4102 (print)

Научная статья

УДК 37.378.14

doi: 10.47475/2409-4102-2024-25-1-5-11

ПЕДАГОГИЧЕСКИЕ МЕТОДЫ РАЗВИТИЯ КОММУНИКАТИВНОЙ КУЛЬТУРЫ ОБУЧАЮЩИХСЯ ВУЗОВ

Ирина Александровна Бобыкина^{1✉}, Татьяна Геннадьевна Зайнашева²

¹Челябинский государственный университет, Челябинск, Россия, bobykina-ia@mail.ru, ORCID 0000-0002-8422-5228

²Челябинский государственный университет, Челябинск, Россия, ztg@csu.ru

Аннотация. Статья посвящена одному из важных и актуальных вопросов развития коммуникативной культуры студентов российских высших учебных заведений. В условиях расширения виртуального коммуникативного пространства с неустоявшимися нормами и смены поколений исследуемая проблема приобретает особую значимость. Целью статьи является обзор педагогических методов, способствующих эффективному развитию коммуникативной культуры обучающихся вузов. В связи с происходящими серьезными трансформациями современного общества с характерными для него смещенными нравственными ориентациями и мировоззренческими представлениями рассмотрена взаимосвязь мировоззрения и морального сознания, его статический, динамический и аксиологический аспекты. Особое внимание уделяется вопросу деловой этики, этическим аспектам коммуникативного взаимодействия в образовательном дискурсе. В статье обсуждаются также педагогические методы развития коммуникативной культуры обучающихся, намечаются перспективы дальнейшего изучения проблемы настоящего исследования.

Ключевые слова: педагогические методы, коммуникативная культура, деловая коммуникация, обучающиеся, вуз

Для цитирования: Бобыкина И. А., Зайнашева Т. Г. Педагогические методы развития коммуникативной культуры обучающихся вузов // Вестник Челябинского государственного университета. Образование и здравоохранение. 2024. № 1 (25). С. 5–11. doi: 10.47475/2409-4102-2024-25-1-5-11.

Original article

PEDAGOGICAL METHODS OF DEVELOPING THE COMMUNICATIVE CULTURE OF UNIVERSITY STUDENTS

Irina A. Bobykina^{1✉}, Tatyana G. Zainasheva²

¹Chelyabinsk State University, Chelyabinsk, Russia, bobykina-ia@mail.ru, ORCID 0000-0002-8422-5228

²Chelyabinsk State University, Chelyabinsk, Russia, ztg@csu.ru

Abstract. The article is devoted to one of the important and topical issues of the development of communicative culture of students of Russian higher educational institutions. In the context of the expansion of the virtual communication space with unsettled norms and the change of generations, the problem under study acquires special significance. The purpose of the article is to review pedagogical methods that contribute to the effective development of the communicative culture of university students. In connection with the ongoing serious transformations of modern society with its characteristic displaced moral orientations and worldviews, the relationship between worldview and moral consciousness, its static, dynamic and axiological aspects is considered. Particular attention is paid to the issue of business ethics, ethical aspects of communicative interaction in educational discourse. The article also discusses pedagogical methods for developing the communicative culture of students, and outlines prospects for further study of the problem of this research.

Keywords: pedagogical methods, communicative culture, business communication, students, university

For citation: Bobykina IA, Zainasheva TG. Pedagogical Methods for Developing the Communicative Culture of University Students. *Bulletin of Chelyabinsk State University. Education and Healthcare*. 2024;(1(25):5-11. doi: 10.47475/2409-4102-2024-25-1-5-11. (In Russ.)

Введение

Период получения высшего профессионального образования является одним из значимых этапов становления зрелой, духовно-нравственной личности со сформированным моральным самосознанием и мировоззрением. Как отмечает Б. Б. Ладик, это направленный процесс, который задает человеку систему жизненных принципов и ценностно-смысловых регуляторов действий [8, с. 291]. Прежде чем перейти к рассмотрению педагогических методов и особенностей развития коммуникативной культуры обучающихся вузов, обратимся к основополагающему вопросу соотношения морального сознания и мировоззрения. По мнению В. П. Коблякова, как моральное сознание, так и мировоззрение содержат нравственные цели, идеи, нормы и принципы, утверждающие ту или иную социально-экономическую структуру, а также нормы и правила морали как отражение общих условий социального бытия [6, с. 251]. При этом мировоззрение намечает цели, ориентиры деятельности, общую линию поведения, в то время как моральное сознание регулирует действия и поступки. Для того чтобы моральное сознание становилось способным отображать бытие во всей его полноте, как отмечает Ю. В. Согомонов, необходимы соответствующие мировоззренческие представления, которые «проясняют положение человека (группы) в системе более или менее подвижных общественных связей, позволяя тем самым выявить личностное отношение к действующим предписаниям и оценкам, установить лейтмотив моральной приверженности, определить в ходе саморефлексии, во имя чего надлежит следовать данным предписаниям, применять именно эти, а не другие оценочные критерии» [13, с. 254]. По сути, речь идет о мировоззренческом, верхнем ярусе морального сознания, определяющем содержание его ценностного слоя и основной вопрос которого, как подчеркивает В. Н. Сагатовский, — это вопрос «о месте человека в мире (статический аспект), об отношениях между человеком и миром (динамический аспект), о смысле человеческой жизни (во имя чего живет человек? — аксиологический аспект): Человек — Мир» [11, с. 14]. Таким образом, в единстве трех

аспектов отношения «Человек — Мир» мировоззрение отражает, преобразует моральное сознание [12, с. 32–33].

Описание исследования

Содержательное ядро мировоззрения — ценности — в конечной, концентрированной форме выражают основные потребности и интересы человека, иными словами, на основе ценностей осуществляется выбор того или иного отношения к миру и любой его части [11, с. 15]. В случае их осознания они принимают форму мотива деятельности, поведения. Функциями ценностей, согласно Б. С. Братусю, являются создание образа, эскиза будущего, той перспективы развития личности, которая не вытекает прямо из наличия сегодняшней ситуации, и нравственная оценка успешности деятельности [4, с. 31–32]. При этом ценностные ориентации, как подчеркивает В. П. Бездухов, являются критерием для оценки результатов, достигнутых в деятельности, сложившихся межличностных отношений между людьми [3, с. 13]. Изучение проблемы морального сознания является прерогативой философии, психологии и социологии, однако в последние годы всё более актуальной она становится для педагогических исследований в связи с происходящими трансформациями современного общества с характерными для него смещенными нравственными ориентациями и мировоззренческими представлениями вследствие таких процессов, как глобализация, интернационализация, миграция, социальная мобильность, информатизация, интенсификация процессов жизнедеятельности, и многих других. В такой ситуации образование должно стать направляющей силой формирования мировоззрения [12, с. 30].

Особая значимость проблемы развития коммуникативной культуры обучающихся вузов на социально-педагогическом уровне и недостаточная ее разработанность в теории и практике высшего образования обосновывают привлечение внимания исследователей к поиску ее эффективных решений (Л. А. Аухадеева, И. И. Зарецкая, И. Г. Лукичев, Г. П. Максимова, Т. Г. Мухина, В. В. Соколова, др.). Данные исследования свидетельствуют

о том, что, несмотря на нормативно-правовые требования, в настоящее время недостаточно полно изучены вопросы развития у студентов ценности ответственной жизненной позиции и таких личностных результатов, как духовно-нравственные ценностно-смысловые ориентации, мотивация к непрерывному личностному росту, коммуникативные и другие социально значимые способности, умения и навыки, обеспечивающие социальное и гражданское становление личности, успешную самореализацию в жизни, обществе и профессии¹. Особенно актуальными в настоящее время стали вопросы деловой этики, этические аспекты коммуникативного взаимодействия в образовательном дискурсе. Нормы традиционной этики деловой коммуникации в образовательном процессе уже недостаточно действенны в новых условиях и потому нуждаются в пересмотре и уточнении. Не меньшую актуальность приобретают в современных стрессогенных условиях постпандемийного периода коронавирусной инфекции новые вызовы для системы высшего образования, в частности требования не только трансформации средств и методов обучения, но и обеспечения психического здоровья обучающихся [2, с. 92], развития культуры психоэмоционального поведения обучающихся вузов (А. А. Артеменков, О. З. Кузнецова, Ю. Е. Скалин, др.). Если позитивные эмоциональные состояния обучающихся способствуют сохранению психического здоровья, профилактике агрессивного поведения и освоению образовательных программ, то психоэмоциональные нарушения (тревожность, агрессия, депрессия, др.) влекут за собой нежелательные поведенческие феномены в коммуникативном аспекте [7]. Вместе с тем следует отметить, что наличные исследования данной проблематики фрагментарны вследствие специфики теоретической разработанности и методического обеспечения определенной направленности.

Цель исследования: осуществить обзор педагогических здоровьесберегающих методов развития коммуникативной культуры студентов вузов. Знание здоровьесберегающих педагогических методов в целях развития коммуникативной культуры обучающихся позволяет сформулировать рекомендации по совершенствованию образователь-

ной практики в вузе в рассматриваемом аспекте, что придает исследованию практическую значимость.

Согласно философии Карла Теодора Ясперса, коммуникация есть универсальное условие человеческого бытия, поскольку бытие человека начинается с коммуникации, а не просто с биологической действительности. Коммуникация имеет столь всеохватывающую сущность, что то, чем является человек и что для него существует, — всё это связано с коммуникацией. При этом К. Ясперс разделял коммуникацию как сообщаемость и экзистенциальную коммуникацию. Подлинная экзистенциальная коммуникация, с его точки зрения, есть общение, доверие и понимание. Как отмечает ученый, только коммуникация дарит человеку его подлинную сущность: «Я один не есмь самость для себя, — пишет философ, — но становлюсь таковой во взаимодействии с другой самостью». Моральное, социальное и интеллектуальное зло есть для Ясперса прежде всего глухота к окликанию со стороны другой экзистенции, неспособность к «дискуссии», принимающей облик поверхностного, обезличенного массового общения [1, с. 621]. Безграничная воля к коммуникации (разум) никогда не означает, что нужно просто подчиниться другому, но означает необходимость знать его, слышать, считаться с ним вплоть до необходимости преобразования самого себя [10, с. 154]. Толкование коммуникации К. Ясперса выражается во фразе: мы есть то, что мы есть, «только благодаря общности взаимного сознательного установления понимания» [1, с. 621]. А. Н. Леонтьев с позиции психологии акцентировал внимание на том, что развитие социума в объективных проявлениях материальной и духовной культуры происходит, когда человек вступает в связь с явлениями окружающей действительности через других людей, «то есть в процессе общения с ними и этот процесс является по своей функции процессом воспитания» [9]. По своей природе коммуникация полифункциональна. Важнейшим средством реализации коммуникации и установления взаимопонимания между людьми является речь, которая позволяет осуществлять передачу информации, экспрессии, психологического воздействия и т. д. [16]. Совокупность функций, выделенных в системе социальных наук, включает такие функции, значимые для настоящего исследования, как экспрессивную (передача эмоционального содержания сообщения, выражение чувств, настроения

¹ Стратегия развития воспитания в Российской Федерации на период до 2025 года. URL: <http://council.gov.ru/media/files/41d536d68ee9fec15756.pdf> (дата обращения: 17.12.2023).

и т. п.), трансформирующую (изменения поведения участников коммуникации на основе полученной информации), охранительную функцию по отношению к родному языку (предупреждение искажений языка).

Специфическими особенностями деловой коммуникации являются, во-первых, регламентированность — подчинение установленным требованиям, которые определяются национальными и культурными традициями, профессиональными этическими нормами; во-вторых, формальность коммуникативных ситуаций — участники коммуникации выступают в формальных (официальных) статусах (обучающийся—преподаватель, начальник—подчиненный, коллега—коллега и т. п.), которые определяют необходимые нормы и стандарты поведения; в-третьих, наличие конкретной предметной или информационной цели; в-четвертых, направленность на достижение общего результата при согласовании и объединении усилий участников коммуникации. Этика деловой коммуникации предписывает нормы и правила, принятые в тех или иных ситуациях и условиях коммуникации, а также линии поведения в деловой сфере, соответствующие неким глубинным законам человеческого бытия.

В педагогических исследованиях коммуникативная культура рассматривается как:

- система коммуникативного взаимодействия человека с окружающим миром в целом на основе знаков и знаковых систем (Г. П. Максимова);
- качество коммуникации, характеризующееся гуманистическим вектором развития (Л. А. Аухадеева);
- совокупность умений и навыков в области средств общения и законов межличностного взаимодействия, которые способствуют взаимопониманию, эффективному решению задач общения (В. В. Соколова). Обобщая различные точки зрения, можно определить коммуникативную культуру как совокупность ценностей, культурных норм, знаний, умений и навыков, используемых в процессе коммуникации. В структуре коммуникативной культуры исследователи выделяют: способность принимать и понимать собеседника, уважать мнения собеседников, способность к согласованию своих действий с участниками коммуникации, представлять аргументы и альтернативные

предложения, готовность к конструктивному, гибкому и тактичному взаимодействию и др. Уровень развития коммуникативной культуры проявляется в коммуникативной деятельности (устной и письменной речи, невербальной коммуникации).

Настоящее исследование разделяет позицию экзистенциализма Яспера в понимании человека и его существования в зачастую враждебной к нему среде, что созвучно современной ситуации с ее неоднозначным политическим, социальным и психологическим климатом. В этой связи анализ здоровьесберегающих педагогических методов приобретает особую значимость. В истории педагогики рассмотрены различные методы воспитания в человеке определенных духовно-нравственных качеств, вместе с тем человек нуждается в «постоянно вырабатываемой прозрачности коммуникации» [17, с. 67]. В актуальных условиях расширения социальных связей и виртуального коммуникативного пространства с неустоявшимися коммуникативными нормами, а также дисфункциональности средств массовой информации с информационно-психологическими воздействиями, неоднозначно сказывающимися на психике и здоровье человека, как никогда актуально утверждение К. Яспера, «человечество должно формироваться при условии не обманчивой, не облегченной, не вырождающейся, но бесконечно высветляющей коммуникации» [17, с. 67]. А. Камю подчеркивал: «Я нуждаюсь в других, а они — во мне и в каждом человеке» [5, с. 349]. Необходимость создавать условия для повышения у студентов уровня владения коммуникативными компетенциями отражена в различных нормативно-правовых документах. Как показывает анализ федеральных государственных образовательных стандартов (далее — ФГОС ВО), сформированная универсальная коммуникативная компетенция, трактуемая как способность осуществлять деловую коммуникацию в устной и письменной формах на государственном языке Российской Федерации и иностранном(ых) языке(ах), является одним из результатов профессиональной подготовки в вузе¹.

¹ Приказ Министерства образования и науки РФ от 23 августа 2017 г. № 807 «Об утверждении федерального государственного образовательного стандарта высшего образования — бакалавриат по направлению подготовки 02.03.01 Математика и компьютерные науки» (с изменениями и дополнениями).

Развитие коммуникативной культуры студентов, включающей в себя коммуникативную компетенцию, неразрывно связано с осознанием ими ценности деловой коммуникации, которая, в свою очередь, определяется ее высокой значимостью в обществе. Как отмечает А. А. Хвостов, к 16–20 годам, как правило, достигают зрелости моральных суждений, но «молодость» морального сознания заканчивается не ранее 35 лет [15], соответственно, обучение в вузе является тем социальным контекстом, в котором происходит становление морального самосознания студентов и освоение этических принципов поведения в деловой сфере. Образовательный дискурс включает в себя целое множество ситуаций, характеризующихся недопониманием, коммуникативными неудачами. Проведенный анализ научно-педагогической литературы по теме исследования и собственный педагогический опыт позволяют отметить, что в настоящее время следует говорить о новых условиях развития коммуникативной культуры студентов. Среди факторов влияния можно назвать такие, как приоритет интернет-коммуникаций; цифровизация всех сфер жизнедеятельности, в том числе и высшего образования; преимущественное использование письменной коммуникации как передатчика устной речи, для которой свойственны спонтанность, экспрессивность, диалогичность; межстилевая интерференция, которая проявляется в смешении разговорных языковых единиц и средств деловой коммуникации и, как следствие, разговорность современного письменного и устного образовательного дискурса. Всё это приводит к снижению значимости нормативности речи и уровня коммуникативной культуры, что становится одной из серьезных педагогических проблем. Изучения требует влияние новых коммуникативных норм, таких как, например, оперативное реагирование на сообщение в ущерб корреляции смысла и формы его выражения, готовые реплики вместо осмысления сути явления и прочих на мышление, психоэмоциональное и коммуникативное поведение обучающихся вузов при реализации устной и письменной коммуникации в образовательном дискурсе.

Поскольку система высшего образования трансформируется и развивается в тесной взаимосвя-

зи с внешними процессами, то и педагогические методы развития коммуникативной культуры обучающихся в неязыковом вузе подлежат также пересмотру и обновлению. Как свидетельствует анализ психолого-педагогической литературы, наиболее актуальными педагогическими методами выступают в новых условиях высшего образования такие методы интерактивного обучения, как деловая игра, кейс-метод (решение ситуационных задач), метод мозгового штурма, дебаты, дискуссия, метод проектов и т. п. Данные методы позволяют обучающимся не только осваивать определенные ценности и типовые модели коммуникативного поведения для определенных стандартных ситуаций, но и развивать моральное самосознание, приобретать нормы деловой этики, различные личностные и профессиональные качества (самостоятельность, активность и др.). Как практические методы, так и игровые могут давать психологический эффект большего понимания друг друга, создавать более благоприятный психологический климат при обеспечении соответствующих психолого-педагогических условий («развитие установки к позитивному общению, установление партнерских взаимоотношений между субъектами коммуникации, создание атмосферы психологического комфорта и др.» [14]; «использование в образовательном процессе диалоговых форм проведения занятий, развитие нравственного восприятия посредством изучения исторической, художественной, военно-патриотической и научной литературы, формирование у студентов гражданского сознания, активности и деятельности») [18] и др.).

Заключение

Обобщая сказанное, отметим, что одной из основных задач образования как социальной практики и социокультурного феномена является развитие в процессе профессиональной подготовки коммуникативной культуры обучающихся вуза. Данная проблема актуализирует задачу ее дальнейшего теоретического осмысления и экспериментального исследования в целях разработки для системы высшего образования методических рекомендаций и программ психолого-педагогической поддержки рассматриваемых процессов.

Список источников

1. Аверинцев С. С. *Философская энциклопедия*. М. : Академия наук СССР, 1970. Т. 5. 740 с.
2. Агапов М. А., Скалин Ю. Е., Бочарова Н. Н. Скрининговая диагностика психоэмоционального состояния обучающихся в системе высшего образования // *Вестник Балтийского федерального университета им. И. Канта. Сер.: Филология, педагогика, психология*. 2023. № 1. С. 90–101.
3. Бездухов В. П. Функции ценностей и ценностных ориентаций // *Новое в психолого-педагогических исследованиях*. 2007. № 4. С. 4–19.
4. Братусь Б. С. *Нравственное сознание личности (психологическое исследование)*. М. : Знание, 1985. 64 с.
5. Камю А. *Бунтующий человек*. М. : Политиздат, 1990. 530 с.
6. Кобляков В. П. *Мировоззрение и мораль // Предмет и система этики*. М. : Ин-т философ. АН СССР; София : Ин-т философ. БАН, 1973. С. 247–252.
7. Кузнецова М. Н., Рычкова Л. С., Хакимова Н. О. Личностные особенности подростков с деструктивным поведением // *Вестник Челябинского государственного университета. Образование и здравоохранение*. 2023. № 1 (21). С. 41–47.
8. Ладик Б. Б. *Психофизиологическая структура личности*. М. : Мед. лит., 2006. 352 с.
9. Леонтьев А. Н. *Деятельность. Сознание. Личность*. М. : Смысл ; Академия, 2005. 352 с.
10. Мудрагей Н. С. Коммуникация как мера человека (возрождая Ясперса) // *Философия науки*. 2012. № 17. С. 143–155.
11. Сагатовский В. Н. *Философия развивающейся гармонии (философские основы мировоззрения) : в 3 ч.* СПб. : СПбГУ, 1997. Ч. 1 : Введение: философия и жизнь. 224 с.
12. Салов А. И. Функции мировоззрения // *Мир образования — образование в мире*. 2014. № 3 (55). С. 28–35.
13. Согомонов Ю. В., Ландесман П. А. Этапы становления мировоззренческих представлений в нравственном сознании // *Моральный выбор / под ред. А. И. Титаренко*. М. : МГУ, 1980. С. 251–280.
14. Сутугин А. Ю., Мухина Т. Г. Формирование коммуникативной культуры студентов педагогических направлений в высшей школе // *Приволжский научный журнал*. 2015. № 2 (34). С. 276–281.
15. Хвостов А. А. Структура и детерминанты морального сознания личности. URL: <https://www.disserscat.com/content/struktura-i-determinanty-moralnogo-soznaniya-lichnosti> (дата обращения: 19.12.2023).
16. Шунякова О. В. Речевые модели как средство обучения академическому чтению // *Вестник Челябинского государственного университета. Образование и здравоохранение*. 2023. № 2 (22). С. 30–34. DOI: <https://doi.org/10.47475/2409-4102-2023-22-2-30-34>
17. Jaspers K. *Vernunft und Existenz*. Batavia : Wolters. 1935. 115 с.
18. Muhina T., Aboimova I., Kulagina A., Trophimov V., Chigarov E. Development of Emotional Intelligence of Students as a Condition of Successful Adaptation to Training // *IEJME: Mathematics Education*. 2016. Vol. 11. № 10. P. 3463–3467.

References

1. Averintsev SS. *Filosofskaya entsiklopediya* [Philosophical Encyclopedia]. Moscow, USSR Academy of Sciences; 1970. Vol. 5. (In Russ.).
2. Agapov MA, Skalin YuE, Bocharova NN. Screening diagnostics of the psycho-emotional state of students in the higher education system. *Vestnik Baltiyskogo federal'nogo universiteta im. I. Kanta. Ser.: Filologiya, pedagogika, psikhologiya* [Bulletin of the Baltic Federal University. I. Kant. Ser.: Philology, pedagogy, psychology]. 2023;(1):90-101. (In Russ.).
3. Bezdukhov VP. Functions of values and value orientations. *Novoye v psikhologo-pedagogicheskikh issledovaniyakh* [New in psychological and pedagogical research]. 2004;(4):4-19. (In Russ.).
4. Bratus BS. *Nravstvennoye soznaniye lichnosti (psikhologicheskoye issledovaniye)* [Moral consciousness of the individual (psychological research)]. Moscow, Znanie; 1985. (In Russ.).
5. Camus A. *Buntuyushchiy chelovek* [Rebel Man]. Moscow, Politizdat; 1990. (In Russ.).
6. Koblyakov VP. *Worldview and morality. Predmet i sistema etiki* [Subject and system of ethics]. Moscow,

Institute of Philosopher. USSR Academy of Sciences; Sofia: Institute of Philosopher. BAN; 1973. Pp. 247–252. (In Russ.).

7. Kuznetsova MN, Rychkova LS., Khakimova NO. Personal characteristics of adolescents with destructive behavior. *Vestnik Chelyabinskogo gosudarstvennogo universiteta. Obrazovaniye i zdavookhraneniye* [Bulletin of Chelyabinsk State University. Education and healthcare]. 2023;1(21):41-47.(In Russ.).

8. Ladik BB. *Psikhofiziologicheskaya struktura lichnosti* [Psychophysiological structure of personality]. Moscow; 2006. (In Russ.).

9. Leontyev AN. Activity. Deyatel'nost'. Soznaniye. Lichnost' [Consciousness. Personality]. Moscow, Meaning ; Academy; 2005. (In Russ.).

10. Mudragei NS. Communication as a measure of a person (reviving Jaspers). *Filosofiya nauki* [Philosophy of science]. 2012;(17):143-155. (In Russ.).

11. Sagatovsky VN. Philosophy of developing harmony (philosophical foundations of worldview): in 3 p. St. Petersburg, St. Petersburg State University; 1997. Part 1: Vvedeniye: filosofiya i zhizn' [Introduction: philosophy and life]. (In Russ.).

12. Salov AI. Functions of worldview. *Mir obrazovaniya — obrazovaniye v mire* [World of education — education in the world]. 2014;3(55):28-35. (In Russ.).

13. Sogomonov YuV, Landesman PA. Stages of formation of worldview ideas in moral consciousness. *Moral'nyy vybor* [Moral choice]. Titarenko AI (ed). Moscow, MSU; 1980. Pp. 251–280. (In Russ.).

14. Sutugin AYu, Mukhina TG. Formation of communicative culture of students of pedagogical directions in higher education. *Privolzhskiy nauchnyy zhurnal* [Volga Scientific Journal]. 2015;2(34):276-281. (In Russ.).

15. Khvostov AA. Struktura i determinanty moral'nogo soznaniya lichnosti. *Rezhim dostupa* [Structure and determinants of the moral consciousness of the individual]. Available from: <https://www.dissercat.com/content/struktura-i-determinanty-moralnogo-soznaniya-lichnosti> [Accessed 19 December 2023].

16. Shunyakova OV. Speech models as a means of teaching academic reading. *Vestnik Chelyabinskogo gosudarstvennogo universiteta. Obrazovaniye i zdavookhraneniye* [Bulletin of Chelyabinsk State University. Education and healthcare]. 2023;(2(22):30-34. DOI: <https://doi.org/10.47475/2409-4102-2023-22-2-30-34>. (In Russ.).

17. Jaspers K. *Vernunft und Existenz*. Batavia, Wolters; 1935.

18. Muhina T, Aboimova I, Kulagina A, Trophimov V, Chigarov E. Development of Emotional Intelligence of Students as a Condition of Successful Adaptation to Training. *IEJME: Mathematics Education*. 2016;11(10):3463-3467.

Информация об авторах

И. А. Бобыкина — доктор педагогических наук, доцент, заведующая кафедрой делового иностранного языка.

Т. Г. Зайнашева — заместитель начальника управления образовательной политики.

Information about the authors

I. A. Bobykina — Doctor of Pedagogical Sciences, Associate Professor, Head of the Department of Business Foreign Language.

T. G. Zainasheva — Deputy Head of The Educational Policy Department.

Статья поступила в редакцию 28.12.2023;
принята к публикации 20.03.2024.

The article was submitted 28.12.2023;
accepted for publication 20.03.2024.

Вклад авторов: оба автора сделали эквивалентный вклад в подготовку публикации.

Contribution of the authors: the authors contributed equally to this article.

Авторы заявляют об отсутствии конфликта интересов.

The authors declare no conflicts of interests.

Научная статья

УДК 378.147

doi: 10.47475/2409-4102-2024-25-1-12-17

ВОСПИТАНИЕ ЦЕННОСТНОГО ОТНОШЕНИЯ К ПРОФЕССИОНАЛЬНОЙ ДЕЯТЕЛЬНОСТИ У МОЛОДЫХ СОТРУДНИКОВ ПРАВООХРАНИТЕЛЬНЫХ ОРГАНОВ (на примере дисциплины «Психология»)

Лариса Юрьевна Нежкина

Восточно-Сибирский институт МВД России, Иркутск, Россия, n.ly@mail.ru, ORCID 0000-0002-7838-0539

Аннотация. Обсуждается одна из значимых тем в подготовке молодых сотрудников правоохранительных органов, а именно воспитание ценностного отношения к профессиональной деятельности. Автор обращает особое внимание на реализацию аспектов воспитания ценностного отношения к профессиональной деятельности в процессе обучения молодых сотрудников органов внутренних дел. Предлагается опыт проведения комплекса письменных заданий на практических занятиях и варианты актуальных вопросов (тем) для обсуждения на семинарских занятиях по дисциплине «Психология». Раскрывается содержание заданий и упражнений, направленных на воспитание ценностного отношения к профессиональной деятельности, осознание необходимости получения профессиональных знаний, умений и навыков в период профессионального становления как значимого фактора в формировании, воспитании мастерства, деловых и личностных качеств сотрудника правоохранительных органов, его готовности выполнять сложные профессиональные задачи в разных условиях и обстоятельствах службы.

Ключевые слова: воспитание, ценностное отношение, деятельность, профессия, сотрудник органов внутренних дел, мастерство

Для цитирования: Нежкина Л. Ю. Воспитание ценностного отношения к профессиональной деятельности у молодых сотрудников правоохранительных органов (на примере дисциплины «Психология») // Вестник Челябинского государственного университета. Образование и здравоохранение. 2024. № 1 (25). С. 12–17. doi: 10.47475/2409-4102-2024-25-1-12-17.

Original article

EDUCATION OF VALUE ATTITUDES TO PROFESSIONAL ACTIVITIES IN YOUNG LAW ENFORCEMENT EMPLOYEES (Based on the Example of the Discipline “Psychology”)

Larisa Yu. Nezhkina

East Siberian Institute of the Ministry of Internal Affairs of Russia, Irkutsk, Russia, n.ly@mail.ru, ORCID 0000-0002-7838-0539

Abstract. The article discusses one of the significant topics in the training of young law enforcement officers, namely the education of a value-based attitude towards professional activity. The author pays special attention to the implementation of aspects of instilling a value-based attitude towards professional activity in the process of training young employees of internal affairs bodies. Experience in conducting a set of written assignments in practical classes and options for current issues (topics) for discussion at seminar classes in the discipline “Psychology” are offered. The content of tasks and exercises aimed at cultivating a value-based attitude towards professional activity, awareness of the need to obtain professional knowledge, skills and abilities during the period of professional development as a significant factor in the formation and cultivation of skills, business and personal qualities of an employee of internal affairs bodies, his readiness to perform complex tasks is revealed. professional tasks in different conditions and circumstances of service.

Keywords: education, value attitude, activity, profession, employee of internal affairs bodies, skill

For citation: Nezhkina LYu. Education of Value Attitudes to Professional Activities in Young Law Enforcement Employees (Based on the Example of the Discipline “Psychology”). *Bulletin of Chelyabinsk State University. Education and Healthcare*. 2024;(1(25):12-17. doi: 10.47475/2409-4102-2024-25-1-12-17. (In Russ.)

Введение

В связи с глобальными изменениями жизни и деятельности человечества воспитание стало одним из острых вопросов, поскольку педагогика непосредственно взаимосвязана с происходящими процессами и трансформациями в обществе. В результате в том числе педагогического труда (образования, воспитания) у человека формируется характер, он осваивает профессию, и важно, чтобы молодые люди, получившие профессиональное образование, стали создателями и созидателями. В современных быстроизменяющихся условиях перед молодым поколением стоит непростая задача профессионального становления, началом которого является профессиональное обучение, подготовка молодых людей, привитие им понимания значимости профессии и ее ценности. Однако сегодня наблюдается, особенно среди молодежи, тенденция к изменению отношения к профессии. Это изменение прежде всего связано с пониманием профессии как ценности, которая представляет собой направленность человека на реализацию своих способностей. Другими словами, отношение к профессии как ценности представляется как стремление человека развивать и реализовывать свой потенциал, способности в выбранной им профессиональной деятельности, и этому он придает особый, глубинный, личностный смысл, как смысл его жизни, предназначения. К. А. Абульханова-Славская подчеркивает, что о наличии ценностного отношения специалиста к профессиональной деятельности свидетельствует профессиональный мотив, отражающий личностный смысл [1].

Практика показывает некоторое отклонение молодежи от ценностного отношения к профессии в сторону интересов, связанных с той или иной профессиональной деятельностью. Интересы часто направлены на поиск возможностей в получении материальной выгоды, конкретной прибыли (деньги) от выполненной работы или получения «нужных» личностных связей. На процесс формирования ценностных ориентаций влияют разные факторы, в том числе средства массовой информации, интернет. Примером является та направленность, которую демонстрируют некоторые современные молодежные «кумиры», распростра-

няя в соцсетях культ праздности, беззаботности, пустого времяпрепровождения и т. д. Это вызывает некоторую озабоченность, поскольку, следуя за такими «кумирами», к какой деятельности будут стремиться молодые люди? Какие ценности, идеалы будут для них значимыми? Смогут ли они стать творцами своей жизни и созидателями окружающего мира?

Очевидно, что система образования существенно влияет на формирование ценностных ориентаций молодежи, воспитание морально-нравственных ориентиров, направленности на гуманистические идеалы добра, семьи, сочувствия и помощи другим людям, ответственности, уважения, самореализации и других ценностей, обуславливающих смысл жизни человека.

Подготовка высококвалифицированных кадров правоохранительной системы имеет свою особую специфику, которая определяет внутригосударственные условия безопасной жизни людей, обеспечивает сохранение закона и правопорядка. В связи с этим ценностный компонент профессиональной деятельности представляет собой особую значимость, поскольку является основой движущей силы личности правоохранителя, проявляющейся в том числе в идеалах, мотивации и мотивах ее осуществления. Стремление к служению людям, обществу, закону должно определять личный мотив выбора профессии правоохранителя [2; 3; 5].

Прежде чем приступить к выполнению сложных профессиональных задач, молодой сотрудник правоохранительных органов проходит специальную подготовку в образовательной организации системы МВД РФ, получает необходимые знания, умения и навыки, основу которых составляют ценностные ориентации и прежде всего ценностное отношение к профессиональной деятельности. Такое отношение проявляется в личностной зрелости, осознанности и уважении сотрудника к выполнению своих профессиональных обязанностей [4; 6–8].

Говоря о подготовке сотрудников правоохранительных органов, важно подчеркнуть значимость воспитания ценностного отношения к профессии. Воспитание ценностного отношения к профессиональной деятельности у сотрудника

органично включено и реализуется в образовательном процессе, в частности на практических и семинарских занятиях по дисциплине «Психология». С молодыми сотрудниками обсуждаются темы ценностного отношения к профессиональной деятельности, предлагаются задания, направленные на формирование значимых деловых и личностных качеств, таких как ответственность и честность при выполнении поставленных задач, перед гражданами и сослуживцами; гуманизм и отзывчивость; активность и трудолюбие; способность к обучению; умение разрешать конфликтные, спорные ситуации; стремление к сотрудничеству и другие. Примерные письменные задания и темы для обсуждения ценностного отношения к профессии представлены в описании исследования.

Описание исследования

Воспитание ценностного отношения к профессиональной деятельности осуществлялось на занятиях по дисциплине «Психология». Так, на лекциях по теме «Личность как объект психологического познания в правоохранительной деятельности» (4 часа) обсуждались вопросы психологической готовности молодого сотрудника к профессиональной деятельности в правоприменительной системе. Психологическая готовность включает в себя мотивационные, познавательные, эмоцио-

нальные и волевые компоненты¹, представленные в общем личностном портрете.

На практических и семинарских занятиях молодые сотрудники закрепляли обсуждаемые лекционные вопросы, выполняли задания и упражнения.

Задание 1. «Деловые и личностные качества сотрудника правоохранительных органов».

Инструкция: сотрудникам предлагается заполнить табл. 1, где необходимо записать не менее 10 деловых качеств, которыми молодой сотрудник обладает, 10 деловых качеств и более, которые необходимо развивать.

Далее предлагается заполнить табл. 2, в которую необходимо записать минимум 10 личностных качеств, которыми молодой сотрудник обладает, и 10 положительных личностных качеств, и более, которые ему необходимо развивать.

После выполнения задания проводится обсуждение деловых и личностных качеств. Выявляются положительные и отрицательные качества, проводится анализ поведения, возможные трудности адаптации и самореализации. Подводятся итоги, даются рекомендации.

¹ Об утверждении Правил профессионального психологического отбора на службу в органы внутренних дел Российской Федерации : Постановление Правительства Российской Федерации от 06.12.2012 № 1259 (с изм. от 06.03.2015) // Рос. газ. Федерал. вып. 2012. 12 дек. № 286.

Таблица 1

Table 1

Деловые качества сотрудника Employee's business qualities

№	Какие деловые качества необходимы сотруднику органов внутренних дел?	Какими я обладаю?	Какие необходимо развивать?
1			
2			
...			

Таблица 2

Table 2

Личностные качества сотрудника Employee's personal qualities

№	Какие личностные качества необходимы сотруднику органов внутренних дел?	Какими я обладаю?	Какие необходимо развивать?
1			
2			
...			

Задание 2 «Профессионально-психологическая готовность к выполнению поставленных задач».

Инструкция: обучающимся предлагается нарисовать звезду, написать основные виды подготовки, необходимые сотруднику (рис. 1).



Рис. 1
Figure 1

Далее сотрудникам предлагается раскрасить каждое звено звезды на столько, на сколько они считают данный навык сформированным у себя. Сформированность навыка можно оценивать от 1 до 10 баллов.

В случае если молодой сотрудник считает, что навык, например, по морально-психологической подготовке сформирован на 10 баллов, тогда эту часть звезды необходимо раскрасить полностью и т. д.

Для выполнения задания обучающимся предлагаются цветные карандаши.

После выполнения задания обучающиеся совместно с преподавателем обсуждают и анализируют полученные результаты, в том числе и цветовые решения звезд. Определяют проблемные аспекты профессионально-психологической готовности к деятельности, определяют пути решения и способы повышения актуальных личностных вопросов.

На лекции рассматривался в том числе вопрос о понятии ценностных ориентаций, смысла и значимости ценностного отношения сотрудника к профессиональной деятельности.

В завершение лекции обучающимся была названа тема «Ценность профессии» для подготовки на семинарское занятие. Подготовка представляла собой самостоятельное взаимодействие обучающихся в малых группах (5–6 человек), предложенных преподавателем; всего получилось шесть команд, которые должны

были обсуждать вопрос ценностного отношения сотрудника к профессии.

На семинарском занятии обсуждение было организовано в форме дискуссии, в которой участвовали шесть команд и каждой из них было дано задание.

Первая команда представляет основной тезис рассматриваемого вопроса. Вторая команда вносит необходимые дополнения. Третья — формулирует вопросы. Четвертая — выдвигает анти-тезисы. Пятая — осуществляет коррекцию. Шестая — обобщает результаты дискуссии.

Дискуссионный формат обсуждения вопроса ценностного отношения сотрудника к профессии способствовал формированию умений анализировать, определять проблемные аспекты и находить возможности их решения, соотносить индивидуальные приоритеты с конкретными поступками.

В целом обсуждение темы ценностного отношения молодых сотрудников к профессиональной деятельности способствовало определению своих ценностных ориентаций, которыми руководствуется сотрудник как субъект профессиональной деятельности.

Заключение

В процессе обучения дисциплине «Психология», которая способствует профессиональному становлению сотрудника-правоохранителя, в том числе решаются задачи воспитания ценностного отношения молодых сотрудников к профессиональной деятельности. На практических занятиях по дисциплине «Психология» обучающимся предлагается комплекс заданий, на семинарских занятиях обсуждаются темы ценностного отношения к профессии, направленные на формирование значимых личностных и деловых качеств сотрудника, стиля мышления и типа поведения; воспитание ответственного отношения к своим профессиональным обязанностям, необходимые в профессиональной деятельности сотрудника органов внутренних дел.

Таким образом, одной из важнейших задач профессиональной подготовки молодых сотрудников правоохранительных органов является формирование профессионально-психологической готовности к выполнению служебных обязанностей, центральным звеном в структуре профессионально-психологической готовности является ценностное отношение к профессиональной деятельности.

Список источников

1. Абульханова-Славская К. А. Стратегия жизни. М. : Мысль, 1991. 299 с.
2. Яницкий М. С. Ценностные ориентации личности как динамическая система : монография. Кемерово : Кузбассвуиздат, 2000. 204 с.
3. Деккерт Д. В. Формирование профессионально-деонтологической культуры сотрудников ГПС МЧС России в организации дополнительного профессионального образования : монография. Челябинск : Цицеро, 2016. 135 с.
4. Кондратенков С. Н. Использование приемов психологической саморегуляции и психологической коррекции в учебном процессе (на примере обучения сотрудников полиции в центре профессиональной подготовки) // Вестник Челябинского государственного университета. Образование и здравоохранение. 2023. № 3 (23). С. 15–20. DOI: 10.47475/2409-4102-2023-23-3-15-20
5. Костюков А. В. Некоторые аспекты обучения взаимодействию сотрудников полиции при применении физической силы // Вестник Челябинского государственного университета. Образование и здравоохранение. 2023. № 4 (24). С. 21–24. DOI: 10.47475/2409-4102-2023-24-4-21-24
6. Нежкина Л. Ю. О формировании у сотрудника правоохранительных органов ценностного отношения к профессиональной деятельности в период подготовки // Вестник экономики, управления и права. 2023. Т. 16, № 3. С. 82–87.
7. Нежкина Л. Ю., Ярославцева И. В. Личностные и деловые качества сотрудников органов внутренних дел как факторы профессиональной адаптации // Вестник Санкт-Петербургского университета МВД России. 2016. № 3 (71). С. 200–205.
8. Штаб О. Н. Основы процесса формирования профессионально-ценностных ориентаций курсантов юридического института МВД России // Вестник Барнаульского юридического института МВД России. 2008. Т. 15, № 2. С. 194–197.

References

1. Abul'khanova-Slavskaya KA. Strategiya zhizni [Life strategy]. Moscow, Mysl' Publ.; 1991. (In Russ.).
2. Yanitskii MS. Tsennostnyye oriyentatsii lichnosti kak dinamicheskaya sistema [Tsennostnyye oriyentatsii lichnosti kak dinamicheskaya Sistema]. Kemerovo. 2000. (In Russ.).
3. Dekkert DV. Formirovanie professional'no-deontologicheskoy kul'tury sotrudnikov GPS MChS Rossii v organizatsii dopolnitel'nogo professional'nogo obrazovaniya: monografiya [Value orientations of the individual as a dynamic system: monograph]. Chelyabinsk, Tsitsero; 2016. (In Russ.).
4. Kondratenkov SN. The use of methods of psychological self-regulation and psychological correction in the educational process (using the example of training police officers in a professional training center). *Vestnik Chelyabinskogo gosudarstvennogo universiteta. Obrazovaniye i zdavookhraneniye* [Bulletin of Chelyabinsk State University. Education and healthcare]. 2023;3(23):15-20. DOI: 10.47475/2409-4102-2023-23-3-15-20 (In Russ.).
5. Kostyukov AV. Some aspects of training in the interaction of police officers when using physical force. *Vestnik Chelyabinskogo gosudarstvennogo universiteta. Obrazovaniye i zdavookhraneniye* [Bulletin of Chelyabinsk State University. Education and healthcare]. 2023;4(24):21-24. DOI: 10.47475/2409-4102-2023-24-4-21-24. (In Russ.).
6. Nezhkina LYu. On the formation of a law enforcement officer's value attitude towards professional activity during the training period. *Vestnik ekonomiki, upravleniya i prava* [Bulletin of Economics, Management and Law]. 2023;3(16):82-87. (In Russ.).
7. Nezhkina LYu, YAroslavceva IV. Personal and business qualities of employees of internal affairs bodies as factors of professional adaptation. *Vestnik Sankt-Peterburgskogo universiteta MVD Rossii* [Bulletin of St. Petersburg University of the Ministry of Internal Affairs of Russia]. 2016;3(71):200-205. (In Russ.).
8. Shtab ON. Fundamentals of the process of forming professional and value orientations of cadets of the Law Institute of the Ministry of Internal Affairs of Russia. *Vestnik Barnaul'skogo yuridicheskogo instituta MVD Rossii* [Bulletin of the Barnaul Law Institute of the Ministry of Internal Affairs of Russia]. 2008;2(15):194-197. (In Russ.).

Информация об авторе

Л. Ю. Нежкина — кандидат педагогических наук, доцент кафедры философии и социально-гуманитарных дисциплин.

Information about the author

L. Yu. Nezhkina — Candidate of Pedagogical Sciences, Associate Professor of the Department of Philosophy and Socio-Humanitarian Disciplines.

*Статья поступила в редакцию 13.01.2024;
принята к публикации 20.03.2024.*

*The article was submitted 13.01.2024;
accepted for publication 20.03.2024.*

Автор заявляет об отсутствии конфликта интересов.

The author declares no conflicts of interests.

Научная статья

УДК 78.012

doi: 10.47475/2409-4102-2024-25-1-18-23

ПРАКТИКА ИСПОЛЬЗОВАНИЯ ПРОЕКТИВНЫХ МЕТОДИК В УЧЕБНО-ВОСПИТАТЕЛЬНОЙ ДЕЯТЕЛЬНОСТИ ПРЕПОДАВАТЕЛЯ

Александр Николаевич Котляревич

Академия государственной противопожарной службы МЧС России, Москва, Россия, a.kotlyarevich@yandex.ru

Аннотация. Статья посвящена актуальной теме использования в учебно-воспитательном процессе проективных методик. На примере восьмицветового теста Люшера автор рассматривает организационные и содержательные проблемы его использования в практической деятельности педагога. Показано, что тест Люшера коррелирует с большинством других методик, в частности с социометрией. Автор предлагает ряд рекомендаций преподавательскому составу по использованию потенциала теста Люшера в целях изучения обучающихся.

Ключевые слова: проективные методики, подсознание, ассоциации, объективные методики, тест Люшера, социометрия, рекомендации, обучение и воспитание, изучение личности

Для цитирования: Котляревич А. Н. Практика использования проективных методик в учебно-воспитательной деятельности преподавателя // Вестник Челябинского государственного университета. Образование и здравоохранение. 2024. № 1 (25). С. 18–23. doi: 10.47475/2409-4102-2024-25-1-18-23.

Original article

PRACTICE OF USING PROJECTIVE TECHNIQUES IN TEACHING AND EDUCATIONAL ACTIVITIES OF A TEACHER

Alexander N. Kotlyarevich

Academy of the State Fire Service of the Ministry of Emergency Situations of Russia, Moscow, Russia, a.kotlyarevich@yandex.ru

Abstract. The online article is devoted to the topical topic of the use of projective techniques in the educational process. Using the example of the eight-color Lusher test, the author examines the organizational and substantive problems of its use in the practical activities of a teacher. It is shown that the Lusher test correlates with most other techniques, in particular with sociometry. The author offers a number of recommendations to the teaching staff on using the potential of the Lusher test in order to study students.

Keywords: projective techniques, subconscious, associations, objective methods, the Lusher test, sociometry, recommendations, education and upbringing, personality study

For citation: Kotlyarevich A. N. Practice of Using Projective Techniques in Teaching and Educational Activities of a Teacher. *Bulletin of Chelyabinsk State University. Education and Healthcare.* 2024;(1(25)):18-23. doi: 10.47475/2409-4102-2024-25-1-18-23. (In Russ.)

Введение

Для качественного обучения и воспитания курсантов и студентов необходимо знать их индивидуально-психологические и типические свойства, а также процессы группообразования. С этой целью используют, как правило, объективные методики, включая социометрию [1; 2; 8]. Дополняют их проективные методики, в том числе иностран-

ные [9–13], имеющие следующие отличительные особенности. Во-первых, наиболее существенный признак проективных методик — это применение неопределенных стимулов, с которыми испытуемый сам должен провести манипуляции: дополнить, развивать, выбирать. Во-вторых, они характеризуют преимущественно эмоциональную сферу человека, а эмоции лежат в основе эффективности выполняемой им деятельности и удовлетворенности ею. В-третьих, их отличичи-

тельной особенностью является не количественная, а качественная оценка изучаемого явления, некоторая умозрительность в формулировании выводов, отсутствие числового нормирования. В-четвертых, при использовании проективных методик исследователь получает свободу интерпретации полученных результатов. В-пятых, неочевидность целей исследования, отсутствие правильных и неправильных ответов снижают порог критичности испытуемого, и он делает более адекватный выбор. Отметим, кроме того, что проективные методики сведены, как минимум, в семь групп [8, с. 64], что говорит об их возможностях и востребованности.

Основная часть

Рассмотрим содержание одной из проективных методик, направленных на изучение импрессии — 8-цветовой тест М. Люшера (метод цветовых выборов) [5; 7]. В основном она используется в индивидуальной психодиагностике, но может быть полезной и в групповой работе. Тест предназначен для определения актуального психоэмоционального состояния человека на основе предпочитаемых им цветов. Стимульный материал здесь представлен в виде цветных карточек. Всего в тесте используются восемь цветов:

- 1) синий;
- 2) зеленый;
- 3) красный;
- 4) желтый;
- 5) фиолетовый;
- 6) коричневый;
- 7) черный;
- (0) серый.

При этом основными цветами являются 1–4, а 5–7 и 0 — дополнительными.

Каждый цвет несет в себе символический смысл, отражающий сферу потребностей человека. Так, синий цвет (1) отражает потребность в глубокой привязанности, защите, покое; зеленый (2) — отстаивание своей позиции, агрессивная защита; красный (3) — достижение, обладание, целенаправленность; желтый (4) — социальную активность; серый (0) — успокоение, отдых, пассивность; черный (7) — независимость через протест; коричневый (6) — стремление к психологическому и физическому комфорту; фиолетовый (5) — уход от реальной действительности, эмоциональную незрелость [7].

Покажем далее, что обозначают позиции, занятые цветами, и сделаем это на примере № 1.

Применительно к № 1 первая позиция (+1) демонстрирует основной способ действия, то есть ожидание, пассивно-созерцательная позиция, стремление избавиться от внешних воздействий.

Позиция 2 (+5) — цель испытуемого: преодоление трудностей адаптации.

Позиции 3 (x3) и 4 (x4) — истинное положение дел, ситуацию и алгоритм действия в ситуации: повышенная импульсивность.

Позиции 5 (=4) и 6 (=2) — резервы, не востребованные человеком: гибкость позиции.

Позиции 7(–6) и 8 (–7) — подавленные потребности: протест в отношении запретов; потребность распоряжаться своей судьбой.

Приведем далее пример данной записи: +1 +5 x3 x0 =4 =2 –6 –7.

Степень выраженности конфликта определяется, исходя из следующих данных. Конфликтными считаются сочетания цветов: со знаком ++: 07, 47, 17, 57, 27, 67; со знаком xx: 06, а также все сочетания 7; со знаком =:73; со знаком –: – 12, 13, 14.

Процедура тестирования предполагает два измерения с интервалом 2–3 минуты. Второй выбор считается более точным.

Ход занятия

Тест Люшера мы провели как решение задачи.

Условия задачи. Дано: перечень личностных и профессиональных качеств, которыми обладают обучающиеся по итогам социометрии (в алфавитном порядке):

- Взаимовыручка
- Готовность помочь (2)
- Инициативность
- Коммуникабельность
- Мудрость
- Надежность
- Независимость
- Опыт (2)
- Организаторские способности
- Решительность
- Самоотверженность
- Самостоятельность
- Смекалка
- Смелость
- Ум
- Устойчивость

Далее проводится тест Люшера по карточкам [5]. Требуется определить актуальное состояние

участников (и выразить кратко) и сравнить с указанным перечнем. Определить, нет ли противоречий в умозаключениях и выводах.

После проведения тестирования (колонки 2 («цветовой набор») и 5 («конфликтность») результаты были занесены в таблицу, после чего «наложены» на данные, полученные в социометрии (колонки 3 («ценности») и 4 («статус»). Это позволило установить, нет ли противоречий в полученных данных и каковы прогнозы развития носителей статуса и группы. Другими словами, мы сопоставили две группы качеств, полученных объективно и субъективно. Результаты таковы.

1. «Звезда» (№ 2): цветовой набор показывает, что он отличается устойчивостью, но испытывает потребность в отдыхе и ему показана аутогенная тренировка для регуляции психоэмоционального состояния. Однако выраженная конфликтность, скорее всего, не позволит ему сохранить свой статус в группе.

2. «Предпочитаемые» (№ 1 — сочетание самостоятельности и бесконфликтности и смелость, ум и надежность как ценности позволяют сделать благоприятный прогноз относительно его статуса, а возможно, выдвижения в «звезды».

№ 8. Пассивность в сочетании с организаторскими способностями говорят о временном характере его положения в группе и потенциально возможной борьбе за власть в будущем. В пользу этого варианта говорит его минимальная конфликтность.

№ 9. Впечатлительность и опыт делает его важным элементом группы, который готов заменить «звезду» на капитанском мостике. Средний уровень конфликтности не должен мешать ему в этом. Учесть фактор № 2.

3. «Средние» (№ 10 — притязания на исключительность и самоотверженность говорят о его положительном влиянии на группу, что делает его нужным. Уровень конфликтности — средний.

№ 11. Спонтанность и рассудочность в сочетании с готовностью помочь товарищам делает обстановку управляемой, стабильной при минимальной конфликтности.

№ 14. Замкнутость, умноженная на смекалку, делает его непредсказуемым для противника и незаменимым для своих.

№ 5. Самоконтроль и мудрость делают его опасным для противника. Умеет избегать ошибок. Выявленная конфликтность не должна мешать ему, но потребует учета.

№ 15. Протест и инициативность могут привести к поспешности при принятии решения. Об этом свидетельствует выраженная конфликтность.

4. «Отстающие».

№ 3. Самостоятельность и независимость делают его статус временным явлением, он стремится уйти с позиции отстающего. В этом ему может помешать выраженная конфликтность.

№ 4. Неустойчивость и решительность — гремучая смесь в руках революционеров. Однако минимальная конфликтность практически исключает это. Контроль!

№ 6. Избегание конфликтов, самоконтроль и опыт прекрасно дополняют друг друга, помогают не допускать ошибок.

№ 7. Покой — временное явление, способно неожиданно смениться активностью, тем более при выраженной конфликтности.

№ 13. Избегание ограничений и самостоятельность делают инициативу уместной. Конфликтность — минимальная.

5. «Аутсайдер» (№ 16. Притязания и коммуникабельность делают статус аутайдера временным). Выявленная конфликтность будет мотивировать его на выход из этого статуса.

А вот как выглядит итоговая таблица (табл. 1).

Среди других вариантов теста Люшера можно выделить групповые разминочные упражнения: с каким цветом ассоциируются сказочные герои: Иван-царевич, Сестрица Аленушка, Баба-яга, Братец Иванушка, Кощей Бессмертный.

В каком цвете воспринимаются страны мира: США, Великобритания, Израиль, Россия, Китай, Индия?

В каком цвете воспринимаются герои литературных произведений и художественных фильмов?

Просим оценить своих однокурсников с помощью цветных карточек. Мы получим итоговый результат и по преобладанию того или иного цвета и сможем понять, как воспринимается каждый в глазах обучающихся.

В качестве нового прочтения возможностей теста Люшера рекомендуем использовать пластилин как стимульный материал. Обучающемуся предлагается вылепить из разных кусочков пластилина фигуры по выбору. Это может быть шар, фигура несуществующего животного, автопортрет и т. п. Далее по соотношению цветов в фигуре определить актуальное состояние человека, оказать ему консультативную помощь.

Таблица 1
Table 1

Соотношение данных социометрии и теста Люшера
The ratio of sociometry data and the Lusher test

№ п/п	Цветовой набор	Ценности	Статус	Конфликтность
1	+1+5x3x0=4=2-6-7 +1-7 самостоятельность бесконфликтность	Смелость Ум, надежность	Предпочитаемый	Нет
2	+6+7x4x5=1=0-2-3 потребность (+6-3) в отдыхе	Устойчивость	Звезда	Выраженная
3	+2+5x3x4=6=0-1-7 +2-7 самостоятельность	Независимость	Отстающий	Минимальная
4	+2+4x3x5=7=6-1-0 +2-0 Неустойчивость	Решительность	Отстающий	Минимальная
5	+0+1x7x5=3=2-4-6 +1-6 самоконтроль	Мудрость	Средний	Выраженная
6	+1+3x4x0=3=5-6-7 +1-7 избегание конфликта, самокон- троль	Опыт	Отстающий	Минимальная
7	+0+4x2x1=5=3-6-7 +0-7 покой	Готовность помочь	Отстающий	Выраженная
8	+2+3x7x4=0=5-1-6 +2-6 Пассивность	Организаторские способности	Предпочитаемый	Минимальная
9	+5+2x3x7=1=4-0-6 +5-6 впечатлительность	Опыт	Предпочитаемый	Средняя
10	+7+2x4x5=0=1-7-6 +7-6 притязания на исключительность	Самоотверженность	Средний	Средняя
11	+3+0x7x4=1=5-6-5 +3-5 спонтанность и рассудочность	Готовность помочь	Средний	Минимальная
12	+2+0x7x4=1=5-7-6 +2-6 признание своей значимости	Взаимовыручка	Средний	Средняя
13	+4+2x1x3=5=0-6-7 +4-7 избегание ограничений	Самостоятельность	Отстающий	Минимальная
14	+0+2x6x4=3=7-1-5 +0-5 Замкнутость	Смекалка	Средний	Минимальная
15	+7+3x0x4=2=6-5-1 +7-1 протест	Инициативность	Средний	Выраженная
16	+7+5x0x1=2=3-4-6 +7-6 притязания	Коммуникабель- ность	Аутсайдер	Выраженная

Наряду с этим, наложение социоматрицы на тест Люшера даст не только количественные показатели, но и качественные. Тогда можно соотнести социологические индексы, напри-

мер, лидеров, и цвет их восприятия. Предполагается, что лидеры получают жизнеутверждающие красный или зеленый цвет, аутсайдеры — черный, коричневый, отвергаемый — фиолетовый.

Кроме того, дополнительная информация может быть получена об отношениях между конфликтующими диадами или отношениями формального и неформального лидера, восприятие миротворцев окрасит в цвет ценности, сплывающие группы.

Заключение

Таким образом, проективные методики значительно расширяют диагностические возможности объективных методик; коррелируют со многими методиками [4; 6; 7]. Во взаимодействии они дают возможность решить не только учебные, но и вос-

питательные задачи, привить чувство гордости за Россию, повысить профессиональное мастерство [3].

Проведенное нами исследование позволило сопоставить данные объективных и проективных методик психодиагностики и составить прогноз развития учебной группы курсантов.

По нашему мнению, тема этого исследования нуждается в дальнейшем изучении, установлении связей и отношений между изучаемыми дисциплинами, улучшении учебно-диагностической и воспитательной работы в образовательных организациях высшего образования.

Список источников

1. Акимова М. К., Гуревич К. М. Психологическая диагностика. СПб. : Питер, 2003. 652 с.
2. Дубровин И. В. Практическая психология образования. М. : Сфера, 2000. 528 с.
3. Капалкина Ю. А. Факторы, влияющие на успешность в конкурсах профессионального мастерства // Вестник Челябинского государственного университета. Образование и здравоохранение. 2023. № 2 (22). С. 7–14. DOI: 10.47475/2409-4102-2023-22-2-7-14
4. Либин А. В. Психографический тест: конструктивный рисунок человека из геометрических форм. М. : Эксмо, 2008. 339 с.
5. Люшер М. Тест Люшера. М. : Эксмо, 2002. 192 с.
6. Пахомов А. П. Методика «Незаконченные предложения» Сакса-Леви как учебное пособие // Экспериментальная психология. 2012. Т. 5, № 4. С. 99–116.
7. Собчик Л. Н. Методы психологической диагностики. Метод цветных выборов. Модифицированный цветовой тест Люшера. СПб. : Речь, 2001. 112 с.
8. Соломин И. Л. Современные методы психологической экспресс-диагностики и профессионального консультирования. СПб. : Речь, 2006. 280 с.
9. Catterall M., Ibbotson P. Using Projective Techniques in Education Research // British Educational Research Journal. 2000. Vol. 26, no. 2. P. 245–256. DOI: <https://doi.org/10.1080/01411920050000971>
10. Harris D. B. Childrens drawings as measures of intellectual maturity. NY. : Harcourt College Pub, 1963. 367 p.
11. Machover K. Human figure drawings of children // Journal of Projective Technique. 1953. Vol. 17, no. 1. P. 85–91. DOI: <https://doi.org/10.1080/08853126.1953.10380466>
12. Mira-y-Lopez E. Le psychodiagnostic myokinétique. Paris : Editions du Centre de Psychologie Appliquée, 1963. 160 p.
13. Vahamottonen T. Reframing career counselling in terms of counsellor-client negotiations. Joensuu : University of Joensuu, 1998. 183 p.

References

1. Akimova MK, Gurevich KM. Psikhologicheskaya diagnostika [Psychological diagnostics]. St. Petersburg; Peter, 2003. (In Russ.).
2. Dubrovin IV. Prakticheskaya psikhologiya obrazovaniya [Practical educational psychology]. Moscow, Sphere; 2000. (In Russ.).
3. Kapalkina YuA. Factors influencing success in professional skills competitions. *Vestnik Chelyabinskogo gosudarstvennogo universiteta. Obrazovaniye i zdravookhraneniye* [Bulletin of Chelyabinsk State University. Education and healthcare]. 2023;2(22):7-14. DOI: 10.47475/2409-4102-2023-22-2-7-14. (In Russ.).
4. Libin AV. Psikhograficheskiy test: konstruktivnyy risunok cheloveka iz geometricheskikh form [Psychographic test: constructive drawing of a person from geometric shapes]. Moscow, Eksmo; 2008. (In Russ.).

5. Luscher M. Test Lyushera [Luscher test]. Moscow, Eksmo; 2002. (In Russ.).
6. Pakhomov AP. Sachs-Levi's "Unfinished Sentences" Methodology as a Study Guide. *Ekspertimnaya psikhologiya* [Experimental Psychology]. 2012;4(5):99-116.
7. Sobchik LN. Metody psikhologicheskoy diagnostiki. Metod tsvetovykh vyborov. Modifitsirovanny tsvetovoy test Lyushera [Methods of psychological diagnostics. Color selection method. Modified Luscher color test]. St. Petersburg, Rech; 2001. (In Russ.).
8. Solomin IL. Sovremennyye metody psikhologicheskoy ekspress-diagnostiki i professional'nogo konsul'tirovaniya [Modern methods of psychological express diagnostics and professional counseling]. St. Petersburg: RECH, 2006. (In Russ.).
9. Catterall M. Ibbotson P. Using Projective Techniques in Education Research. *British Educational Research Journal*. 2000; 2(26):245-256. DOI: <https://doi.org/10.1080/01411920050000971>
10. Harris DB. Children's drawings as measures of intellectual maturity. NY., Harcourt College Pub; 1963. (In Russ.).
11. Machover K. Human figure drawings of children. *Journal of Projective Technique*. 1953;1(17):85-91. DOI: <https://doi.org/10.1080/08853126.1953.10380466>
12. Mira-y-Lopez E. Le psychodiagnostic myokinétique. Paris: Editions du Center de Psychologie Appliquée; 1963.
13. Vahamottonen T. Reframing career counseling in terms of counselor-client negotiations. Joensuu, University of Joensuu; 1998.

Информация об авторе

А. Н. Котляревич — кандидат педагогических наук, доцент, доцент кафедры философии.

Information about the author

A. N. Kotlyarevich — Candidate of Pedagogical Sciences, Associate Professor, Associate Professor of the Department of Philosophy.

Статья поступила в редакцию 19.01.2024;
принята к публикации 20.03.2024.

The article was submitted 19.01.2024; accepted for
publication 20.03.2024.

Автор заявляет об отсутствии конфликта
интересов.

The author declares no conflicts of interests.

Научная статья

УДК 316.6

doi: 10.47475/2409-4102-2024-25-1-24-40

ДУХОВНОСТЬ КАК КРИТЕРИЙ СОЦИАЛЬНО-ПСИХОЛОГИЧЕСКОЙ НОРМЫ: ТЕОРЕТИЧЕСКИЙ И ЭМПИРИЧЕСКИЙ ОПЫТ ОБОСНОВАНИЯ ДЛЯ ПЕРИОДА ЛИМИНАЛЬНОСТИ (УРОВЕНЬ ЛИЧНОСТИ И ГРУППЫ)

Людмила Николаевна Аксеновская

Саратовский национальный исследовательский государственный университет имени Н. Г. Чернышевского, Саратов, Россия, liudmila_aksenovskaya@mail.ru, ORCID 0000-0003-4867-4197

Аннотация. Представлены результаты первого отечественного социально-психологического эмпирического пилотного исследования феномена духовности на основе теоретических идей С. Л. Франка. В теоретической части статьи представлены четырехаспектная модель духовности (нравственный, познавательный, эстетический, религиозный аспекты) и шестифакторная модель нравственного аспекта (в части нравственно совершенного отношения к другому человеку), построенная на основе моделирующего параметра «нравственно совершенное отношение». Обсуждены критерии социально-психологической нормы и патологии. В эмпирической части с помощью разработанной анкеты изучаются представления о нравственно совершенном отношении к другому человеку. Апробация анкеты проведена на малой выборке студентов в целях проверки ее возможностей для изучения нравственного аспекта духовности и оценки социально-психологической нормы и патологии. Сделаны выводы о приемлемости разработанной концептуально-логической схемы исследования и примененной анкеты, а также целесообразности продолжения данного исследования в части трех других аспектов духовности. Содержательные результаты исследования носят вспомогательный характер в связи со статистически незначимой выборкой (35 человек). Вместе с тем примененный способ оценки социально-психологической нормы и патологии на пробной выборке показал несоответствие результатов норме в части нравственного аспекта духовности группы.

Ключевые слова: духовность, социально-психологическая норма, лиминальность, дизордер, нравственность

Для цитирования: Аксеновская Л. Н. Духовность как критерий социально-психологической нормы: теоретический и эмпирический опыт обоснования для периода лиминальности (уровень личности и группы) // Вестник Челябинского государственного университета. Образование и здравоохранение. 2024. № 1 (25). С. 24–40. doi: 10.47475/2409-4102-2024-25-1-24-40.

Original article

SPIRITUALITY AS A CRITERION OF SOCIO-PSYCHOLOGICAL NORM: THEORETICAL AND EMPIRICAL EXPERIENCE OF JUSTIFICATION FOR THE PERIOD OF LIMINALITY (INDIVIDUALS AND GROUP LEVEL)

Lyudmila N. Aksenovskaya

Saratov National Research State University named after NG Chernyshevsky, Saratov, Russia, liudmila_aksenovskaya@mail.ru, ORCID 0000-0003-4867-4197

Abstract. The article presents the results of the first domestic socio-psychological empirical pilot study of the phenomenon of spirituality based on the theoretical ideas of S. L. Frank. The theoretical part of the article presents a four-aspect model of spirituality (moral, cognitive, aesthetic, religious aspects) and a six-factor model of the moral

aspect (in terms of a morally perfect attitude towards another person), built on the basis of the model-forming parameter «morally perfect attitude». The criteria for socio-psychological norm and pathology are discussed. In the empirical part, with the help of a developed questionnaire, ideas about a morally perfect attitude towards another person are studied. The questionnaire was tested on a small sample of students in order to test its capabilities for studying the moral aspect of spirituality and assessing socio-psychological norms and pathologies. Conclusions are drawn about the acceptability of the developed conceptual and logical research scheme and the questionnaire used, as well as the advisability of continuing this research in terms of three other aspects of spirituality. The substantive results of the study are of an auxiliary nature due to the statistically insignificant sample (35 people). At the same time, the applied method of assessing the socio-psychological norm and pathology on the test sample showed a discrepancy between the results and the norm in terms of the moral aspect of the spirituality of the group.

Keywords: spirituality, socio-psychological norm, liminality, disorder, morality

For citation: Aksenovskaya LN. Spirituality as a Criterion of Socio-Psychological Norm: Theoretical and Empirical Experience of Justification for the Period of Liminality (Individuals and Group Level). *Bulletin of Chelyabinsk State University. Education and Healthcare*. 2024;(1(25):24-40. doi: 10.47475/2409-4102-2024-25-1-24-40. (In Russ.)

Введение

Лиминальность — одна из наиболее очевидных характеристик сегодняшнего состояния мира, организаций и отдельных людей. Человечество находится в режиме «перехода» из одной культурной реальности в другую, пока слабо прогнозируемую. Состояние культуры предыдущего периода описывалось терминами «деградация» (А. Швейцер) [22] и «патологизация» (П. Козловски) [14], активно обсуждался вопрос размывания границ между нормой и патологией, в том числе в социально-психологической плоскости [3].

Сегодня, в лиминальном мире, с одной стороны, зримо рушатся устоявшиеся представления о норме и патологии в социальном взаимодействии, а вместе с ними и устоявшиеся порядки. С другой стороны, в «разломах» недавних представлений и убеждений проявляются другие «точки опоры», подлинность и истинность которых не позволяет разрушительным процессам доминировать и уничтожить не просто нормы и устои, но и само общество и человека. Воспользовавшись метафорой А. де Сент-Экзюпери, можно сказать, что среди крошащихся камней старых порядков видны и новые «камни» новой «цитадели». И это камни «цитадели Духа», составляющие те самые ступени, что ведут нас вверх, к Богу, к высшим смыслам.

Сейчас, когда всё проходит проверку на прочность, испытание на жизнеспособность, фальшивые герои и фальшивые ценности уходят. Остаются подлинные ценности и настоящие герои. При встрече с экзистенциальным выбором (жизнь—смерть, подчиненность—свобода, унижение—достоинство, память—забвение и др.) вторичными оказываются забота о личном успехе и личном богатстве. В цене — взаимопомощь, выполнение своего долга.

Лиминальные процессы сегодня можно переживать и наблюдать на трех уровнях: *цивилизационном* (столкновение западной цивилизации с Россией), *организационном* (процесс поиска новых моделей организации деятельности, управления, работы с персоналом и потребителями и др.), *личностном* (процесс переоценки ценностей и самоопределение в конфликтной реальности).

Поскольку в период разлома, кризиса и повышенной опасности для жизни материальные ценности отходят на второй план по сравнению с нематериальными, духовными, а жизнь, здоровье, безопасность, вера, надежда, любовь, взаимная помощь важнее атрибутов материальной и социальной успешности общества потребления, постольку для психологической науки первоочередное значение приобретает задача операционализации понятия «духовность» с целью формирования новой системы координат для оценки/определения нормальности или степени патологизации социально-психологического состояния общества, организаций, личности.

Целью статьи является представление *первичных* результатов разработки подхода к социально-психологическому изучению духовности как критерия социально-психологической нормы и патологии для периода лиминальности (личностной, организационной, цивилизационной) на уровне личности и группы.

Для достижения поставленной цели необходимо решить следующие задачи:

1. Проанализировать психологические концепции духовности.
2. Описать теоретическую модель духовности С. Л. Франка.
3. Обсудить взаимосвязи феноменов духовность, ордер и дизордер культуры.

4. Построить параметрическую модель нравственного идеала отношения к другому человеку.

5. Разработать концепцию и дизайн эмпирического исследования духовности как критерия социально-психологической нормы личности и организации.

6. Провести предварительное исследование на малой выборке, распределенной по возрастным категориями; проанализировать его результаты.

7. Сделать выводы и определить следующие шаги в реализации плана исследования.

Проблема духовности в психологии. Для достижения поставленной цели прежде всего обратимся к исследователям, занимавшимся проблемой духовности в психологии. В ряду зарубежных психологов, внесших существенный вклад в постановку задачи изучения духовности, следует отметить В. Вунда (влияние фактора духа на психологию и историческое развитие народов) [8], В. Дильтея (предложение выделить в научном знании «науки о духе») [12], К.-Г. Юнга (дух — нематериальный аспект человека, представляющий собой интуитивную силу) [24], М. Фуко (дух как поиск истины или состояние ее постижения) [21]. О духовности и духе писали гуманистические психологи А. Маслоу [15], С. Гроф [10], В. Франкл [20]. В России проблему духовности исследовали Г. Г. Шпет [23] и С. Л. Франк [18].

В современной России тему духовности в рамках христианской психологии поднимали Б. С. Братусь [7], В. И. Слободчиков [16], И. М. Ильичева [13], Л. Н. Аксеновская [1–6] и др.

У значительной части названных авторов постулируется связь духовности и нравственности. Духовность определяется как более высокий уровень душевной жизни человека. В этой связи большой интерес представляют исследования российского философа и психолога С. Л. Франка (1877–1950), значимые и для выработки подхода к эмпирическому изучению феномена духовности.

Теоретическая модель духовности С. Л. Франка. Франк полагал, что дух проявляется через душу как «самоосуществляющаяся творчески-формирующая сила абсолютной идеи» [18, с. 297]. К силам «духовного порядка» он причислял нравственную, религиозную, познавательную и эстетическую «жизни». По мнению Франка, дух доступен для эмпирического исследования, поскольку выражает себя через нравственное сознание общества и личности. Общественная жизнь организуется вокруг общественного идеала. Чело-

век Духовный у Франка имеет четыре характерные особенности — самопреодоление, духовность, внутреннюю связь с Богом, нравственный характер общественного бытия.

Таким образом, мы можем взять за основу тезис Франка о том, что дух репрезентирует себя через нравственное сознание общества и человека. Системообразующим элементом нравственного сознания общества и человека является нравственный идеал как образ максимально возможного совершенства проявлений человека во взаимоотношениях с другими людьми.

В структуре нравственного идеала «духовного человека» отображаются и сопрягаются такие «духовные порядки» и характерные аспекты духовного человека, как: 1) собственно нравственный аспект («нравственный характер *общественного бытия*»), 2) религиозный аспект («внутренняя связь с Богом»), 3) познавательный аспект (стремление к постижению истины) и 4) эстетический аспект (стремление к гармонии и красоте во всем).

При этом способность к «самопреодолению» как разумно-волевому усилию для реализации вышеуказанных интенций является общей способностью и общей характеристикой «духовного человека». В модели «духовного человека» Франка отчетливо сформулирована именно социально-психологическая «особенность» духовности в виде «нравственного характера *общественного бытия*». Духовность репрезентируется в нравственности, а нравственность — в отношениях с окружающими людьми. Таким образом, можно обнаружить связь духовной феноменологии с социально-психологической, а следовательно, допустить возможность применения фактора духовности в качестве критерия социально-психологической нормы.

Отсюда напрашивается вывод: фактор духовности как критерий оценки социально-психологической нормы *приемлем* для описанного Франком определенного типа личности — «духовного человека». Духовный человек с социально-психологической точки зрения «нормален». Наличие компонентов духовности в структуре этико-смысловой личности/группы будет свидетельствовать о соответствии этой личности/группы социально-психологической «норме». Бездуховный человек с социально-психологической точки зрения «патологичен». Отсутствие компонентов духовности в структуре этико-смысловой личности/

группы будет свидетельствовать о соответствии этой личности/группы социально-психологической «патологии».

Духовность, порядок и дисордер культуры. Понятие социально-психологической нормы и патологии. Тема духовности находит свое развитие в рамках ордерного подхода к социально-психологическому изучению феномена культуры (в частности, организационной культуры). Корпус философско-психологических идей С. Л. Франка входит в теоретико-методологический базис ордерного подхода [4]. Культура понимается как этикодетерминированный порядок, конституируемый и регулируемый подсистемой этических смыслов участников социального взаимодействия (*ордер*). При этом этический компонент связывается с духовной феноменологией культуры. Обоснование связи культуры — духовности — нравственности опирается на этикодетерминированные модели культуры А. Швейцера, экономики П. Козловски, человека и познания в русской «нравственной» философии. Состояние культуры, характеризующееся расстройством этико-смысловой подсистемы личности или группы, определяется термином «*дисордер*». Расстройство этико-смысловой подсистемы (*дисордер*) выражается в размывании границ этически «хорошего/правильного/добра» и этически «плохого/неправильного/зла». Граница проходит по универсальным этическим ценностям «уважение к жизни» (Швейцер), «уважение к чувству собственного достоинства человека» (Козловски). Также изучается возможность включить в ряд «граничных» этических ценностей сформулированные в рамках ордерного подхода первые члены базовых этико-смысловых диад (сотрудничество, улучшение и ответственность).

Исторически сложившаяся традиция изучения феномена духовности включает два противоположных взгляда на природу духа и духовности — идеалистическую и материалистическую. Мы опираемся на методологический принцип отказа от конфликта бинарных оппозиций и исходим из того, что обе крайности целесообразны и связаны единым процессом. Поэтому, понимая дух как творящий разум, в принимаемой нами за основу модели духовности выделяются два уровня — верхний (надличностный/надгрупповой) и нижний (личностный/групповой). Первый представлен такими уровневыми феноменами, как Дух (творческая энергия) — Дух (разумная энергия) — Разум. Второй уровень, позволяю-

щий войти в исследовательское поле социальной психологии, представлен следующей феноменологической цепочкой: этические смыслы — смыслы и ценности — нравственный идеал — отношения и взаимодействие. Духовная феноменология второго уровня может быть эмпирически изучена средствами социальной психологии.

Что касается нравственного (общественного) идеала, фиксирующего представление о максимально возможном совершенстве, например в отношениях между людьми, кратко отметим, что существует длительная философская традиция анализа нравственного идеала (Пифагор, Сократ и др.) [11]. В практическом плане нравственный идеал выполняет две «служебные» функции — задает своего рода «уровень притязаний» в отношении требовательности к себе и другим и, во-вторых, влияет на принятие решения человеком или группой людей по выбору способа реагирования или действий по отношению в другому/другим. Очевидно, что идеал совершенства может значительно различаться для людей, имеющих высокий уровень нравственного и в целом духовного развития, и для людей с низким уровнем нравственного и, соответственно, духовного развития. Поэтому, считая «общественный идеал» ценным индикатором состояния духовного статуса, духовной сферы личности и группы, необходимо проводить эмпирические исследования актуального для различных групп общества нравственного идеала.

Параметрическая модель нравственного идеала отношения к другому человеку. Для целей нашего исследования, предполагающего анализ существующих актуальных представлений о нравственном идеале, на первом этапе необходимо построить параметрическую модель нравственного идеала отношения человека к другому человеку. Из предложенного С. Л. Франком четырехаспектного описания феномена духовности (нравственный, познавательный, эстетический, религиозный) мы выделим сначала только один — нравственный аспект. Именно он позволяет перейти к эмпирическому изучению нравственного идеала как первой фазы в изучении феномена духовности.

Рассмотрим социально-психологическое содержание нравственности, начав с ее определения. Как следует из определений «Словаря по этике» (1983), понятия «этика», «мораль» и «нравственность» имеют общее смысловое поле и могут

в определенных целях употребляться как синонимы. Смысловой доминантой является понятие нравственности [17]:

Нравственность (этика, мораль) — это выработанное сообществом *уважительное отношение* человека к другим людям/человеку и различным аспектам социальной и природной реальности, характеризующееся стремлением к справедливости, солидарности, сотрудничеству, сбережению и улучшению. Нравственность находит свое выражение в психологической феноменологии — нравственных чувствах (совесть), нравственных установках, нравственных убеждениях и верованиях, нравственном сознании и нравственном поведении.

С точки зрения социальной психологии *отношения*, как избирательные психологические связи, лежат в основе *социального взаимодействия*, которое, в свою очередь, может протекать по типу кооперации, конкуренции либо иметь характер избегания.

Таким образом, социально-психологическое содержание нравственности как аспекта духовности в первом приближении определяется через категорию отношения. Именно это позволяет нам утверждать наличие социально-психологического содержания в феномене духовности и рассматривать возможность применения фактора духовности в качестве социально-психологического критерия оценки нормы и патологии в социальном взаимодействии.

Концепция эмпирического исследования духовности как критерия социально-психологической нормы личности (и организации). В основе концепции первичного эмпирического исследования феномена духовности как возможного критерия социально-психологической нормы личности лежит идея С. Л. Франка о том, что духовное репрезентирует себя через нравственное. Следовательно, духовное доступно эмпирическому изучению посредством применения методик изучения «добра и зла», то есть нравственной феноменологии. Особенность данного подхода к исследованиям духовности можно назвать индуктивной, поскольку через частное (нравственность/Добро) мы пытаемся познать общее (духовность). В науке индуктивная логика распространена. И дальнейшими шагами в применении этой логики должны стать изучение познавательного аспекта духовности (Истины), эстетического (Красоты) и религиозного аспекта духовности (Бог). Вместе

с тем остается задача организации и встречного процесса — дедуктивного: от результатов исследований «частных» аспектов перейти к исследованиям общего. То есть найти способ обратиться к феномену духа и духовности, например, в логике Гегеля [9], но эмпирически.

Поэтому в рамках данного предварительного исследования мы организуем исследовательскую работу, стартовав с идеи С. Л. Франка о возможности изучения духовного через нравственное, затем на базе четырехаспектной модели духовности С. Л. Франка (нравственный, познавательный, религиозный, эстетический) сфокусируемся на нравственном аспекте как первом объекте эмпирического исследования, имеющем социально-психологическую природу. Далее выделим в рамках нравственности аспект отношений и более узко — отношение человека к другому человеку и разработаем параметрическую модель нравственно совершенного отношения к другому человеку (нравственный идеал). На основе модели нравственно совершенного отношения к другому человеку разработаем анкету для изучения представлений о нравственно совершенном отношении к другому человеку.

Далее проведем предварительную *ad hoc* апробацию разработанной методики на малой выборке для оценки возможностей и ограничений подхода, проанализируем полученные результаты и сделаем выводы об ограничениях и возможностях методики, а также о целесообразности ее дальнейшей разработки.

Анкета должна оценить наличие у респондентов *состояния духовности* как социально-психологической нормы либо ее отсутствия по критериям оценки нравственных представлений (представлений о нравственно совершенном отношении к другому человеку) по критериям *полноты* нравственных качеств в представлениях об идеале и *уровня развития духовности*.

Для оценки состояния духовности (развитости) необходимо использовать типологическую шкалу уровней развития (высокий—средний—низкий) в целях обработки полученных в ходе анкетирования результатов и последующей разработки системы диагностики соответствия социально-психологической норме, а также разработки методов развития духовного компонента посредством вмешательства в этико-смысловую систему культуры личности и группы.

Материалы и методы эмпирического исследования

Целью эмпирической части исследования является получение *предварительных* данных, позволяющих обосновать возможность применения фактора духовности в качестве критерия социально-психологической нормы и патологии для периода лиминальности (личностной, организационной, цивилизационной) на уровне личности и группы.

Гипотеза исследования: критерием социально-психологической нормы может выступить духовность высокого и среднего уровня развития (в виде своего нравственного аспекта), свидетельствующая о наличии социально-психологической нормы личности и группы.

Дополнительная гипотеза: низкий уровень выраженности и развития духовности может являться симптомом расстройства этико-смысловой системы личности, группы, организации (в том числе человечества как квазиорганизации) (дизордер) и свидетельствовать о социально-психологической патологии личности и группы.

Для достижения поставленной цели необходимо решить следующие *задачи*:

1) разработать первую версию анкеты для изучения представлений о нравственно совершенном отношении к другим людям («нравственный идеал» отношения к другому человеку);

2) апробировать разработанную анкету;

3) получить предварительные данные о структуре представлений о нравственно совершенном отношении к другому человеку (вопрос № 1) и содержательных характеристиках этого отношения на примере «влиятельных моделей» (вопрос № 3), а также убеждений о возможности существования нравственно совершенных людей (вопрос № 2) на материале анкетирования группы студентов-психологов младшего, среднего и старшего возраста.

Методология исследования: духовная психология С. Л. Франка, ордерный подход к социально-психологическому изучению культуры.

Тип исследования: предварительное /пилотное.

Описание методики: в проведенном пробном эмпирическом исследовании нравственного идеала был использован метод анкетирования (комплекс открытых и закрытых вопросов).

В структуре анкеты содержатся четыре части: 1) социологическая информация (возраст и отношение к религии); цель вопросов — поиск возмож-

ной связи между религиозностью человека, возраста и представления о нравственном идеале; 2) шесть параметров нравственно совершенного отношения к другому человеку; 3) наличие или отсутствие убеждения в возможности существования нравственно совершенного отношения к другому человеку («идеал»); цель — выявление связи между убеждением в существовании нравственного идеала и возрастом, религиозностью респондента, а также фактическим содержанием представления о нравственном идеале (нравственном совершенстве); 4) примеры нравственно совершенного («правильного»/ «хорошего») отношения к другим людям в литературе, кино, СМИ и повседневной жизни; цель — получить содержательные образцы представлений о нравственном совершенстве (идеале). Также было предложено отметить свою возрастную категорию и отношение к религии (атеист, агностик, верующий) (приложение).

Критерии оценки результатов: оценка полученных результатов в ходе анкетирования осуществлялась по критерию «полнота ответа», подразумевающая максимальное количество выбранных нравственных характеристик из предложенных шести в модели нравственно совершенного отношения к другому человеку. Каждый выбранный параметр оценивался в один балл. И по критерию «уровень развития» с использованием шкалы «высокий уровень — средний уровень — низкий уровень». При этом полнота ответа соотносена с уровнем духовности (6 из 6 качеств — высокий, далее идут отклонения: 5, 4 из 6 — средний, 3 и меньше из 6 — низкий).

Эмпирическая база исследования. В исследовании приняли участие студенты факультета психологии, 35 человек, из них 23 человека — студенты 1–3-го курса бакалавриата в возрасте от 17 до 20 лет; 12 человек — студенты магистратуры в возрасте от 26 до 52 лет (средняя и старшая возрастные группы — магистранты профиля «Организационная психология», большая часть которых действующие управленцы). Отношение к религии: назвали себя верующими 15 человек, атеистами — 6, агностиками — 14 человек.

Количество респондентов предполагает использование качественной методологии. Планируется, что на следующем этапе исследования респонденты примут участие в беседе и групповой дискуссии.

Время проведения исследования: февраль 2023 г.

Результаты пилотного исследования и их обсуждение

Представим результаты ответа на первый вопрос анкеты старшей возрастной группой респондентов.

Старшей возрастной группой безусловно признаются только две нравственные характеристики, связанные с отношением нравственно совершенного человека к другим людям: «не делает плохого другим людям» и «духовен (ценит нематериальное выше материального)». Имеются расхождения в оценке второго качества («не говорит плохо о других людях»), третьего («не думает плохо о других людях») и четвертого качеств («помогает

тем, кто в этом нуждается»). Однозначно *не признается* такое качество, как «жертвует своими интересами и собой ради другого в случае необходимости».

Возрастной группой 40–50 лет безусловно признаются нравственно совершенными качествами, проявляемыми по отношению к другому человеку, два — «не делает плохого другим людям» и «духовен (ценит нематериальное выше материального)» (5 из 5 респондентов). Наименьшее количество выборов получили качества № 3 («не думает плохо о других людях») и № 5 («жертвует своими интересами и собой ради другого в случае необходимости») (2 из 5). Достаточно высокое ко-

Таблица 1
Table 1

Результаты ответа на вопрос о качествах, присущих нравственно совершенному человеку, связанных с его отношением к людям (старшая возрастная группа, 2 человека) The results of the answer to the question about the qualities inherent in a morally perfect person related to his attitude towards people (older age group, 2 people)

№ п/п	Проявление нравственно совершенного отношения к другому человеку (нравственное качество)	Количество выборов/ количество респондентов
1	Не делает плохого другим людям	2 / 2
2	Не говорит плохо о других людях	1/2
3	Не думает плохо о других людях	1/2
4	Помогает тем, кто в этом нуждается	1/2
5	Жертвует своими интересами и собой ради другого в случае необходимости	0/2
6	Духовен (ценит нематериальное выше материального)	2/2
Итого: набрано 7 из 12 возможных баллов		

Таблица 2
Table 2

Результаты ответа на вопрос о качествах, присущих нравственно совершенному человеку, связанных с его отношением к людям (возрастная группа 40–50 лет, 5 человек) The results of the answer to the question about the qualities inherent in a morally perfect person related to his attitude towards people (age group 40-50 years, 5 people)

№ п/п	Проявление нравственно совершенного отношения к другому человеку (нравственное качество)	Количество выборов/ количество респондентов
1	Не делает плохого другим людям	5/5
2	Не говорит плохо о других людях	4/5
3	Не думает плохо о других людях	2/5
4	Помогает тем, кто в этом нуждается	3/5
5	Жертвует своими интересами и собой ради другого в случае необходимости	2/5
6	Духовен (ценит нематериальное выше материального)	5/5
Итого: набрано 21 из 30 возможных баллов		

личество выборов (4 из 5) получило качество № 2 «не говорит плохо о других людях» и качество № 4 (3 из 5) «помогает тем, кто в этом нуждается».

Средняя возрастная группа не имеет единодушных оценок качеств нравственно совершенного отношения к другим людям. Наибольшее количество респондентов (4 из 5) выбрали два качества — № 3 («не думает плохо о других людях») и № 6 («духовен (ценит нематериальное выше материального)'). Наименьшее количество респондентов (1) выбрали качество № 5 («жертвует своими интересами и собой ради другого в случае необходимости»). Только 2 из 5 респондента выбрали качество № 4 («помогает тем, кто

в этом нуждается»). Три респондента из пяти выбрали качество № 2 («не говорит плохо о других людях»).

Первая младшая возрастная группа (студенты бакалавриата, 3-й курс) не проявили единодушия в выборе какого-либо из представленных нравственных качеств. Выборы распределились следующим образом: максимальное число респондентов (11 из 14) назвали нравственно совершенным качеством отношения к другому человеку качество № 4 («помогает тем, кто в этом нуждается»). На втором месте по количеству выбравших стоит качество № 1 («не делает плохого другим людям»). На третьем месте находится

*Таблица 3
Table 3*

**Результаты ответа на вопрос о качествах, присущих нравственно совершенному человеку, связанных с его отношением к людям (возрастная группа 30–40 лет, 5 человек)
The results of the answer to the question about the qualities inherent in a morally perfect person related to his attitude towards people (age group 30-40 years, 5 people)**

№ п/п	Проявление нравственно совершенного отношения к другому человеку (нравственное качество)	Количество выборов/ количество респондентов
1	Не делает плохого другим людям	3/5
2	Не говорит плохо о других людях	3/5
3	Не думает плохо о других людях	4/5
4	Помогает тем, кто в этом нуждается	2/5
5	Жертвует своими интересами и собой ради другого в случае необходимости	1/5
6	Духовен (ценит нематериальное выше материального)	4/5
Итого: набрано 17 из 30 возможных баллов		

*Таблица 4
Table 4*

**Результаты ответа на вопрос о качествах, присущих нравственно совершенному человеку, связанных с его отношением к людям (возрастная группа 20–30 лет, 14 человек)
The results of the answer to the question about the qualities inherent in a morally perfect person related to his attitude towards people (age group 20-30 years, 14 people)**

№ п/п	Проявление нравственно совершенного отношения к другому человеку (нравственное качество)	Количество выборов/ количество респондентов
1	Не делает плохого другим людям	10/14
2	Не говорит плохо о других людях	7/14
3	Не думает плохо о других людях	2/14
4	Помогает тем, кто в этом нуждается	11/14
5	Жертвует своими интересами и собой ради другого в случае необходимости	3/14
6	Духовен (ценит нематериальное выше материального)	8/14
Итого: набрано 41 из 84 возможных баллов		

качество № 6 («духовен (ценит нематериальное выше материального)») (8 из 14).

Наименьшее количество выборов получило качество № 3 («не думает плохо о других о других людях») (2 из 14). Также только 3 из 14 респондентов выбрали качество № 5 («жертвует своими интересами и собой ради другого в случае необходимости»). Половина из 14 респондентов выбрала (и половина не выбрала) качество № 2 («не говорит плохо о других людях»).

Вторая младшая возрастная группа (студенты бакалавриата, 1–2-й курс) также не проявили полного единомыслия при выборе нравственно совершенных качеств в отношении другого человека.

Максимальное число респондентов (8 из 9) выбрали качество № 1 («не делает плохо другим людям»). Второе место по количеству выборов (7 из 9) занимает качество № 4 (7 из 9) («помогает тем, кто в этом нуждается»). На третьем месте стоит по количеству выборов (6 из 9) качество № 3 («не думает плохо о других людях»). Наименьшее число респондентов (2 из 9) отметили качество № 5 («жертвует своими интересами и собой ради другого в случае необходимости»). Два качества — № 2 («не говорит плохо о других людях») и № 3 («не думает плохо о других людях») получили среднее количество выборов (6 из 9).

В таблице проранжированы нравственно совершенные качества, проявляемые по отношению

Таблица 5

Table 5

Результаты ответа на вопрос о качествах, присущих нравственно совершенному человеку, связанных с его отношением к людям (возрастная группа 17–19 лет, 9 человек)
The results of the answer to the question about the qualities inherent in a morally perfect person related to his attitude towards people (age group 17-19 years, 9 people)

№ п/п	Проявление нравственно совершенного отношения к другому человеку (нравственное качество)	Количество выборов/ количество респондентов
1	Не делает плохого другим людям	8/9
2	Не говорит плохо о других людях	6/9
3	Не думает плохо о других людях	6/9
4	Помогает тем, кто в этом нуждается	7/9
5	Жертвует своими интересами и собой ради другого в случае необходимости	2/9
6	Духовен (ценит нематериальное выше материального)	6/9
Итого: набрано 35 из 54 возможных баллов		

Таблица 6

Table 6

Рейтинг выбранных нравственных качеств, описывающих нравственный идеал отношения к другому человеку (все возрастные группы, 35 человек)
Rating of selected moral qualities describing the moral ideal of treating another person (all age groups, 35 people)

№ п/п	Проявление нравственно совершенного отношения к другому человеку (нравственное качество)	Количество выборов/ количество респондентов
1	Не делает плохого другим людям	28/35
2	Духовен (ценит нематериальное выше материального)	25/35
3	Помогает тем, кто в этом нуждается	24/35
4	Не говорит плохо о других людях	21/35
5	Не думает плохо о других людях	15/35
6	Жертвует своими интересами и собой ради другого в случае необходимости	8/35

к другому человеку, по критерию количества выбравших их респондентов безотносительно к возрастной категории.

В первую тройку качеств вошли такие качества, как «не делает плохого другим людям» (28 из 35 респондентов), «духовен (ценит нематериальное выше материального)» (25 из 35 респондентов), «помогает тем, кто в этом нуждается» (24 из 35 респондентов). Вторая тройка включает такие качества, как «не говорит плохо о других людях» (21 из 35 респондентов), «не думает плохо о других людях» (15 из 35 респондентов). Замыкает рейтинг альтруистическое качество «жертвует своими интересами и собой ради другого в случае необходимости» (8 из 35 респондентов).

Таким образом, анализируя как индивидуальные результаты ответа на первый вопрос, так и результаты каждой возрастной группы, а также обобщенные результаты всех принявших участие в анкетировании, можно сделать вывод о том, что критериальный стандарт *количественной полноты представления* о нравственно совершенном отношении к другому человеку *не достигнут* — никто из респондентов не выбрал все шесть предложенных к рассмотрению качеств нравственно совершенного отношения к другому человеку. Следовательно, существующие представления о нравственно совершенном отношении к другому человеку характеризуются неполнотой, фрагментарностью. Наименее соотносимым качеством с нравственным совершенством в отношении к другому человеку является альтруистическое качество самопожертвования.

Второй вывод можно сделать применительно к общему результату всех участников анкетирования. Для этого используем следующую логику. Выявленные нравственные представления, как компонент нравственного аспекта духовности, примем за «элемент духовности». Чтобы использовать этот элемент («духовность») в качестве социально-психологического критерия нормы/патологии (социального взаимодействия) личности и группы, представим шесть качеств в модели нравственного отношения к другому человеку в виде шкалы, содержащей шесть делений.

Если выбор респондентом(ми) всех шести качеств оценивается как *полнота представления* о нравственно совершенном отношении к другому человеку, то уменьшение количества выборов будет интерпретироваться как *неполнота* (частичность) разной степени. Отсутствие выборов озна-

чает отсутствие, несформированность представления. Появление выборов означает проявление неполноты разной степени — от низкой (5 из 6), средней (4 из 6), высокой (3 из 6) и критически высокой неполноты (2, 1 из 6). Выбор 6 качеств из 6 означает полноту представления.

Уровень полноты нравственного представления приравняем в рамках исследования нравственного аспекта духовности к показателю *развитости духовности* (максимальная полнота представления = максимально высокий уровень духовности в рамках исследуемого компонента).

Далее построим уровневую шкалу с высоким—средним—низким уровнем духовности (чем меньше полнота, тем ниже уровень духовности). Отсутствие выборов в шестифакторной модели нравственно совершенного отношения к другому человеку будет свидетельствовать о неразвитости нравственных представлений и нулевом духовном уровне.

Нулевой уровень полноты представления/духовности соотносится со стартовым состоянием дизордера и бездуховностью.

Критически низкий уровень полноты представления/духовности или критически высокой неполноты (2, 1 из 6) соотносится с низким уровнем духовности. Низкий уровень полноты представления/духовности (3 из 6) или высокой неполноты (3 из 6) соотносится с низким уровнем духовности. Средний уровень полноты представления/духовности (4 из 6) или средней неполноты (4 из 6) соотносится со средним уровнем духовности. Высокий уровень полноты представления/духовности (5 из 6) или низкой неполноты (5 из 6) соотносится с высоким уровнем духовности. Выбор 6 качеств из 6 — полнота представления — означает выполнение критерия «духовность».

Очевиден факт, что наличие «правильного» представления в большинстве случаев является необходимым, но необязательным условием «правильного» поведения (знать о духовности и быть духовным не одно и то же). Тем не менее, как компонент комплекса духовных аспектов, представление о нравственном совершенстве отношения к другому человеку (нравственные представления) является значимым и должно учитываться.

Таким образом, полученный общегрупповой результат анкетирования демонстрирует неполноту сформированности/выраженности представлений о нравственном совершенстве отношения к другому человеку — ни по одному из шести

пунктов не имеется 35 выборов, которые можно было бы приравнять к 100%-ному сформированному нравственному представлению группы по конкретному качеству. Аналогична ситуация и на уровне личности. Отсутствуют респонденты, выполнившие показатель полноты выбора.

Одновременно в ряде возрастных подгрупп есть качества, отмеченные всей подгруппой. Например, в старшей возрастной подгруппе (50–60 лет), состоящей из двух человек, были выбраны обоими респондентами 1-е и 6-е качества («не делает плохого другим людям» и «духовен (ценит нематериальное выше материального)»). Такой результат старшей возрастной группы (2 из 6) можно оценить как «низкий уровень духовности», однако никак не «бездуховность» или «дизордер». Похожий результат есть во второй старшей возрастной подгруппе (40–50 лет) с пятью респондентами, где также были выбраны 1-е и 6-е качества всеми пятью респондентами.

Более младшие возрастные подгруппы не имеют полных совпадений в выборах ни по одному качеству, поэтому их *групповой результат* может быть оценен как стартовое состояние дизордера (бездуховность), хотя на уровне личности, то есть у отдельных респондентов, есть средние показатели духовности по исследуемому компоненту нравственного представления. Членство в группе нивелирует личный уровень развития духовности.

Из 35 респондентов только треть считают возможным существование в современном обществе нравственно совершенного человека. Почти половина опрошенных убеждены, что нравственно совершенных людей по отношению к другим людям не существует, и шесть человек затруднились ответить. Поскольку возрастные группы неодина-

ковы по количеству респондентов, установить достоверную связь между убеждением и возрастом респондента не представляется возможным.

Результаты ответа на вопрос о примерах нравственно совершенного отношения к другим людям в литературе, кино, СМИ и в повседневной жизни. Обзор ответов с указанием значимых для респондентов художественных образов и образцов нравственно совершенного отношения к другим людям позволяет выделить в качестве обращающих на себя внимание следующие особенности:

1. Среди реальных людей, продемонстрировавших нравственно совершенное отношение к другому человеку, большая часть — это члены семей респондентов (мама, отец, бабушка, дедушка, сестры). В комментариях отмечается, что они бескорыстно помогали незнакомым людям, попавшим в затруднительное положение.

Другие наблюдения связаны с действиями специалистов (тренер, преподаватель, руководитель благотворительного общества, врач). Например, в комментарии указано, что врач прописал респонденту лекарства, которые не рекомендуют фармацевтические компании через медицинские учреждения, с которыми сотрудничают. То есть врач на первое место поставил интересы пациента, а не фармкомпаний и, возможно, свои собственные, что позволило пациенту вылечиться от заболевания.

В младшей возрастной группе много упоминаний о нравственно совершенном отношении к другому человеку со стороны незнакомых (молодых) людей «на улице» (девушка в магазине доплатила за покупку бабушки, у которой не хватило денег; «молодой человек помог моей бабушке,

Таблица 7
Table 7

**Результаты опроса по вопросу
«Убеждение о возможности существования нравственно совершенного человека»
The results of the survey on the question
“The belief about the possibility of the existence of a morally perfect person”**

Вариант ответа	Возрастная группа					Всего
	50–60 лет	40–50 лет	30–40 лет	20–30 лет	17–19 лет	
Существуют	2	1	3	4	2	12
Не существуют	–	3	1	7	6	17
Не знаю	–	1	1	3	1	6
					Всего	35

которой стало плохо на улице — отвез в больницу и оставался с ней, пока мы не приехали» и др.).

Представители этой части респондентов положительно ответили на вопрос о возможности существования нравственно совершенных людей, опираясь на свой опыт. Вместе с тем такого опыта не оказалось у пяти человек, четверым из которых по 20 лет.

2. Среди медийных персон, ассоциирующихся у респондентов с нравственно совершенным отношением к другим людям, разброс образцов довольно велик, поскольку называются фамилии людей, демонстрирующих явно несхожие типы отношения к другим людям (Н. С. Михалков, Г. Г. Бовт, Николай Стариков, Елизавета Глинка, Владимир Познер, доктор Рошаль, К. Собчак, Дм. Муратов, И. Ургант, Арт. Лебедев, журналисты «старой» программы «Взгляд», председатель областной думы М. Исаев, Ида Галич, Киану Ривз, Екатерина Гордеева).

Вместе с тем 8 из 9 человек в самой младшей возрастной группе (17–19 лет) не смогли назвать ни одного имени в СМИ, ассоциирующегося с нравственно совершенным отношением к другим людям. У двадцатилетних таких оказалось четверо из четырнадцати, у тридцатилетних — один.

3. Перечень киногероев, воплощающих образы «нравственно совершенных» в отношениях с другими людьми, также очень разнороден.

Респонденты двух старших возрастных групп (50–60, 40–50 лет) назвали героев трех отечественных фильмов и одного американского. В отечественных фильмах образы нравственного совершенства, по их мнению, представлены двумя учителями и одним правоохранителем. В американском образ нравственного совершенства представлен ветераном войны с низким IQ, добившимся успеха за счет личностных качеств (Форест Гамп («Форест Гамп»), Мельников («Доживем до понедельника»), Шарапов («Место встречи изменить нельзя»), учительница («Вам и не снилось»)).

Респонденты средней возрастной группы (30–40 лет) назвали героев двух отечественных и одного американского фильма (героиня к/ф «Мачеха» (1973), Золушка, агент Картер («Первый мститель»)).

Двадцатилетние респонденты назвали киногероев, обладающих нравственным совершенством, только из числа зарубежных, преимущественно

американских фильмов (сержант Десмонд Томас Досс («По соображениям совести»), няня МакФи («Моя ужасная няня»), главный герой «Аватар», адвокат Джеймс Донован («Шпионский мост»), Гарри («Гарри Поттер»), Уэймонд Ванг («Всё везде и сразу»), Форест Гамп («Форест Гамп»), Терминатор («Терминатор-2»), Джон Коффи («Зеленая миля»), Томас («Бегущий в лабиринте»)).

Самая младшая возрастная группа респондентов (17–19 лет) продемонстрировала довольно разнообразные представления о киногероях, обладающих «нравственным совершенством» в отношении к другим людям, назвав как зарубежные кинообразы, так и советские (Лоррейн Уоррен («Заклятье»), Капитан Америка («Капитан Америка»), Хагрид («Гарри Поттер»), учительница литературы («Вам и не снилось»), Джон Киттинг («Общество мертвых поэтов»), Федор Иванович Сухов, Саид («Белое солнце пустыни»), Десмонд Досс («По соображениям совести»), Элли («Волшебник Изумрудного города»)). Не может не обратить на себя внимание то, что один из респондентов, назвавший фильм «Белое солнце пустыни», указал в качестве «нравственного образца» двух героев фильма, являющихся антиподами (офицер таможни и бандит-басмач).

4. Разнороден и перечень литературных героев, имеющих характеристики «нравственно совершенного отношения к людям».

В старших возрастных группах (50–60, 40–50 лет) это образы Павла Корчагина («Как закалялась сталь»), Пьера Безухова («Война и мир»), Ассоль («Алые паруса»), Робина Гуда («Баллада о Робин Гуде»). В средней возрастной группе (30–40 лет) Жан Вальжан («Отверженные»), Эраст Фандорин (произведения Б. Акунина) и два автора — Лев Толстой, Ибн Сина (возможно, респонденты не поняли вопрос и не провели различий между литературными героями и авторами книг).

В группе двадцатилетних образы «нравственно совершенного отношения к людям» представлены героями зарубежных литературных произведений (Селия Фут («The Help»), Мелани Гамильтон («Унесенные ветром»), тренер Ваймак (трилогия «Всё ради игры») и отечественных литературных произведений ((Соня Мармеладова («Преступление и наказание»), Воланд («Мастер и Маргарита»), Наталья Савишна («Детство»), Александр Чацкий («Горе от ума»), Наташа Ростова («Война и мир»), Александр Завьялов (повесть Ю. М. Короткова «Седой»), а также автором

(Фаина Раневская («Смех сквозь слезы»)). Обращает на себя внимание, что респондент, указавший на Воланда как на образец «нравственно совершенного отношения к людям», также указал свое отношение к религии, выбрав категорию «верующий».

В младшей возрастной группе (17–19 лет) респонденты указали среди образцов «нравственно совершенного отношения к людям» таких героев зарубежной литературы, как Мелани Гамильтон («Унесенные ветром»), Гендальф («Властелин колец»), Луиза де Реналь («Красное и черное»), Дэвид Ваймак («Всё ради игры»). Среди героев отечественной литературы названы Маргарита («Мастер и Маргарита»), Соня Мармеладова («Преступление и наказание»), Пьер Безухов («Война и мир»), Андрей Соколов («Судьба человека»), Катерина Павловна («Телеграмма» Паустовского).

Таким образом, конкретные примеры нравственно совершенного отношения к людям, существующие в представлениях наших респондентов, отличаются разнородностью, противоречивостью, в ряде случаев парадоксальностью. Они сформированы преимущественно кино (зарубежным), в меньшей мере литературой (в том числе русской и советской классикой в равной пропорции с зарубежными произведениями), отчасти СМИ. Существенное влияние на убеждение в существовании нравственно совершенного отношения к другим людям оказывает личный опыт наблюдения за проявлениями такого отношения в поведении ближайшего окружения и поведении незнакомых людей.

Общий вывод по исследованию

В соответствии с поставленной целью для теоретической и эмпирической частей исследования получены *предварительные* данные, позволяющие обосновать возможность применения фактора духовности в качестве критерия социально-психологической нормы и патологии для периода лиминальности (личностной, организационной, цивилизационной) на уровне личности и группы.

Гипотеза исследования о возможности использования фактора духовности высокого и среднего уровня выраженности и развития (в виде своего нравственного аспекта), в качестве критерия социально-психологической нормы предварительно подтвердилась. Дополнительная гипотеза о том, что низкий уровень выраженности и развития

духовности может являться симптомом расстройств этико-смысловой системы личности, группы, организации (в том числе человечества как квазиорганизации) (дизордер) и свидетельствовать о социально-психологической патологии личности, группы, организации, нуждается в дополнительном исследовании.

Этический релятивизм, если придерживаться его постулатов, предполагает, что личность и группа могут самостоятельно установить для себя стандарт духовности и нравственности конвенциональным путем. Так, если в ходе групповой дискуссии студенты, принявшие участие в исследовании, примут решение утвердить полученное описание «нравственного идеала» на основе своих выборов в качестве групповой нормы, то оценки «духовности/бездуховности» будут осуществляться с помощью принятого стандарта. Именно этический релятивизм сегодня является механизмом легитимизации патологии и смещения ее в спектральную зону нормы.

Заключение

Главный вопрос предпринятого исследования заключается в установлении возможности применять фактор духовности как социально-психологический критерий определения нормы и патологии в социальном взаимодействии в период лиминальности.

Проведенное нами исследование по своему замыслу является первой попыткой сконструировать и реализовать схему социально-психологического исследования феномена духовности, взятого в одном из четырех своих аспектов — нравственном.

В первой его части обосновываются теоретические модели духовности (С. Л. Франк) и нравственно совершенного отношения к другому человеку (наша модель «нравственного идеала»). Последняя модель является эмпирическим объектом изучения феномена духовности, выполняя функцию «океанской капли», по которой изучается химический состав «океанской воды». Отсюда следует рабочее отождествление духовности и нравственности. Обосновывается возможность применения фактора духовности в качестве социально-психологического критерия нормы и патологии личности и группы в социальном взаимодействии.

Во второй части проводится пилотное эмпирическое исследование на статистически незна-

чимой выборке (35 студентов факультета психологии, распределенных по четырем возрастным категориям). Изучаются а) возможности анкеты, разработанной на основе модели нравственного идеала отношения к другому человеку; б) представления респондентов о нравственно совершенном отношении к другому человеку. Полученные результаты требуют дополнительного анализа и обсуждения в экспертном сообществе заинтересованных специалистов. Цель исследования, заявленная в названии статьи, — теоретическое и эмпирическое изучение возможности использовать фактор духовности в качестве социально-психологического критерия нормы и патологии в социальном взаимодействии — имеет первый предварительный результат в виде подробного описания логики достижения этой цели. Данная логика имеет дискуссионный характер и будет подвергаться с нашей стороны дальнейшему тестированию методом «проб и ошибок».

В содержательном плане результаты анкетирования показали, что наши респонденты считают, что духовный человек («нравственно совершенный в отношении к другим людям») не делает плохого людям, но может плохо о них говорить

и может плохо о них думать. Духовный человек может как помогать, так и не помогать тем, кто в этом нуждается. Духовный человек не жертвует своими интересами ради других даже в случае необходимости. Также духовные люди могут ценить выше как нематериальное, так и материальное. Другими словами, духовный человек достаточно дистанцирован от других людей и не имеет по отношению к ним обязательств, кроме обязательства не причинять вред своими действиями.

Подобное представление современных студентов о духовности в аспекте нравственно совершенного отношения к другому человеку заставляет задуматься и требует более основательного изучения как с точки зрения ценностных ориентаций студенчества, так и с точки зрения уточнения тех границ, которые разделяют норму и отклонения от нее.

Перспектива продолжения данного исследования связана с разработкой методик оценки трех других аспектов модели духовности С. Л. Франка — познавательного, эстетического и религиозного и их интеграцией в единую методику и их последовательной апробацией, коррекцией и валидизацией (вероятнее всего, качественная).

Список источников

1. Аксеновская Л. Н. Духовная психология С. Л. Франка в контексте современных задач развития российской социальной психологии // Известия Саратовского университета. Новая серия. Серия: Философия. Психология. Педагогика. 2022. Т. 22, вып. 4. С. 413–422.
2. Аксеновская Л. Н. Духовность как критерий социально-психологической нормы: опыт обоснования для периода лиминальности (цивилизационной, организационной, личностной) // Личность в норме и патологии : материалы Международной научно-практической конференции, Челябинск, 20–21 апреля 2023 г. / под ред. И. А. Трушиной. Челябинск : Издательство Челяб. гос. ун-та, 2023. С. 19–23.
3. Аксеновская Л. Н. Ордер и дизордер: социально-психологический контекст анализа проблемы нормы и патологии // Личность в норме и патологии : материалы Международной конференции Челябинск, 22–23 апреля 2021. URL: [https://doi.org/10.15405/epsbs\(2357-1330\).2021.6.4](https://doi.org/10.15405/epsbs(2357-1330).2021.6.4) (дата обращения: 10.10.2023)
4. Аксеновская Л. Н. Ордерная концепция организационной культуры: вопросы методологии. Саратов : Изд-во Саратов. ун-та, 2005. 348 с.
5. Аксеновская Л. Н. Потенциал российской духовной психологии в развитии современных/организационно-психологических исследований // Социальная психология: вопросы теории и практики : материалы VIII Международной научно-практической конференции памяти М. Ю. Кондратьева «Социальная психология: вопросы теории и практики» (11–12 мая 2023 г.). М. : МГППУ, 2023. С. 49–52.
6. Аксеновская Л. Н. Проект духовной психологии С. Л. Франка: перспективы реализации и развития в контексте ордерного подхода // После постпозитивизма : сборник научных статей / науч. ред. и сост. И. Т. Касавин, И. Д. Невважай, Л. В. Шиповалова, Д. С. Артамонов. М. : Русское общество истории и философии науки, 2022. С. 228–230. URL: <http://rshps.ru/books/congress2022.pdf> (дата обращения 10.10.2023)
7. Братусь Б. С. Двойное бытие души и возможность христианской психологии // Вопросы психологии. 1998. № 4. С. 71–79.

8. Вунд В. Проблемы психологии народов. М. : Editorial URSS, Либраком, 2018.
9. Гегель В. Сочинения. Т. III. Энциклопедия философских наук. Феноменология духа. М. : Государственное издательство политической литературы, 1956. 372 с.
10. Гроф С. За пределами мозга: рождение, смерть и трансценденция в психотерапии. М. : Центр «Соцветие», 1992. 335 с.
11. Гусейнов А. А., Иррлиц Г. Краткая история этики. М. : Мысль, 1987. 589 с.
12. Дильтей В. Собрание сочинений : в 6 т. Т. 3 : Построение исторического мира в науках о духе. М. : Три квадрата, 2014. 419 с.
13. Ильичева И. М. Психология духовности : дис. ... д-ра психол. наук (специальность 19.00.01). СПб., 2003. 449 с.
14. Козловски П. Культура постмодерна: общественно-культурные последствия технического развития. М. : Республика, 1997. 240 с.
15. Маслоу А. Дальние пределы человеческой психики. СПб. : Евразия, 1997. 430 с.
16. Слободчиков В. И. Реальность субъективного духа // Человек. 1994. № 5. С. 21–29.
17. Словарь по этике. М. : Политиздат, 1983. 445 с.
18. Франк С. Л. Душа человека: опыт введения в философскую психологию. М. : Книжный клуб Книголек ; СПб. : Северо-Запад, 2015. 384 с.
19. Франк С. Л. Непостижимое // Франк С. Л. Сочинения. М. : Правда, 1990. С. 185–556.
20. Франкл В. Человек в поисках смысла. М. : Прогресс. 1990. 216 с.
21. Фуко М. Герменевтика субъекта // Социо-логос. М. : Прогресс, 1991. С. 284–311.
22. Швейцер А. Благоговение перед жизнью. М. : Прогресс, 1992. 576 с.
23. Шпет Г. Г. Сочинения. М. : Правда, 1989. 601 с.
24. Юнг К.-Г. Проблемы души нашего времени. М. : Прогресс, 1996. 336 с.

References

1. Aksenovskaya LN. Spiritual psychology of SL Frank in the context of modern tasks of development of Russian social psychology. *Izvestiya Saratovskogo universiteta. Novaya seriya. Seriya: Filosofiya. Psihologiya. Pedagogika* [Izvestia of Saratov University. New Series. Series: Philosophy. Psychology. Pedagogy]. 2022;22 (4):413-422. (In Russ.).
2. Aksenovskaya LN. Spirituality as a criterion of social and psychological norm: experience of justification for the period of liminality (civilizational, organizational, personal). *Lichnost' v norme i patologii: materialy Mezhdunarodnoj nauchno-prakticheskoy konferencii* [Personality in normal and pathology: materials of the International Scientific and Practical Conference]. Chelyabinsk, ChelGU Press; 2023. Pp. 19–23. (In Russ.).
3. Aksenovskaya LN. Order and disorder: socio-psychological context of analysis of the problem of norm and pathology. In: *Materialy Mezhdunarodnoj konferencii Lichnost' v norme i patologii* [Materials of the International conference Personality in normal and pathology], Chelyabinsk, 22–23 April 2021). Available from: [https://doi.org/10.15405/sbeps\(2357–1330\)](https://doi.org/10.15405/sbeps(2357–1330)). 2021.6.4 (In Russ.).
4. Aksenovskaya LN. *Ordernaya koncepciya organizacionnoj kul'tury: voprosy metodologii* [Orderly concept of organizational culture: questions of methodology]. Saratov, Saratov University Press; 2005 (In Russ.).
5. Aksenovskaya LN. Potential of Russian spiritual psychology in the development of modern/organizational and psychological research. *Materialy VIII Mezhdunarodnoj nauchno-prakticheskoy konferencii pamyati M.YU. Kondrat'eva "Social'naya psihologiya: voprosy teorii i praktiki"* [Materials VIII International Scientific and Practical Conference in memory of M. Y. Kondratiev "Social psychology: questions of theory and practice"] (May 11–12, 2023). Moscow; 2023. Pp. 49–52. (In Russ.).
6. Aksenovskaya LN. Project of Spiritual Psychology of SL Frank: Prospects of Realisation and Development in the Context of Orderly Approach. In: *Posle postpozitivizma: sbornik nauchnyh statei* [After Postpositivism: Collection of Scientific Articles]. Moscow, Russian Society of History and Philosophy of Science; 2022. Pp. 228–230. Available from: <http://rshps.ru/books/congress2022.pdf>. [Accessed 10.10.2023] (In Russ.).
7. Bratus BS. Double Being of the Soul and Possibility of Christian Psychology. *Voprosy psihologii* [Questions of Psychology]. 1998;(4):71-79. (In Russ.).

8. Wundt V. *Problemy psikhologii narodov* [Problems of People's Psychology]. Moscow, Editorial URSS, Li-brakom; 2018. (In Russ.).
9. Hegel V. *Essays*. Sochineniya. Tom III. *Enciklopediya filosofskih nauk. Fenomenologiya duha* [Volume III. Encyclopedia of Philosophical Sciences. Phenomenology of Spirit]. Moscow, State Publishing House of Political Literature; 1956. (In Russ.).
10. Grof S. *Za predelami mozga: Rozhdenie, smert' i transcendenciya v psihoterapii* [Outside the brain: Birth, death and transcendence in psychotherapy]. Moscow, Center "Inflorescence"; 1992. (In Russ.).
11. Huseynov AA, Irrlitz G. *Kratkaya istoriya etiki* [Brief history of ethics]. Moscow, Thought; 1987. (In Russ.).
12. Dilty V. *Sobranie sochinenij v 6 tomah. Tom 3. Postroenie istoricheskogo mira v naukah o duhe* [Collection of Works in 6 Volumes. Volume 3. Building the Historical World in the Sciences of the Spirit]. Moscow, Three Squares; 2014. (In Russ.).
13. Ilyicheva IM. *Psikhologiya duhovnosti* [Psychology of spirituality. Thesis]. St. Petersburg; 2003. (In Russ.).
14. Kozlowski P. *Kul'tura postmoderna: Obshchestvenno-kul'turnye posledstviya tekhnicheskogo razvitiya* [Post-modern culture: Social and cultural consequences of technological development]. Moscow, Republic; 1997. (In Russ.).
15. Maslow A. *Dal'nie predely chelovecheskoj psihiki* [Distant limits of human psyche]. St. Petersburg, Eurasia; 1997. (In Russ.).
16. Slobodchikov VI. Reality of the subjective spirit. *Chelovek* [Human]. 1994;(5):21-29. (In Russ.).
17. *Slovar' po etike* [Dictionary of Ethics]. Moscow, Politizdat; 1983. (In Russ.).
18. Frank SL. *Dusha cheloveka: opyt vvedeniya v filosofskuyu psikhologiyu* [The Soul of Man: The Experience of Introduction to Philosophical Psychology]. Moscow, Book Club Bookseller; St. Petersburg, Northwest; 2015. (In Russ.).
19. Frank SL. *Unfathomable*. Sochineniya [Works]. Moscow, True; 1990. Pp. 185–556. (In Russ.).
20. Frankl W. *Chelovek v poiskah smysla* [Man in search of meaning]. Moscow, Progress; 1990. (In Russ.).
21. Foucault M. *Hermeneutics of the subject*. Socio-logos. Moscow, Progress; 1991. Pp. 284–311. (In Russ.).
22. Schweitzer A. *Blagogovenie pered zhizn'yu* [Reverence before life]. Moscow, Progress; 1992. (In Russ.).
23. Sput GG. *Sochineniya* [Essays]. Moscow, True; 1989. (In Russ.).
24. Jung K.-G. *Problemy dushi nashego vremeni* [Problems of the soul of our time]. Moscow, Progress; 1996. (In Russ.).

Информация об авторе

Л. Н. Аксеновская — доктор психологических наук, профессор, заведующий кафедрой социальной психологии, декан факультета психологии.

Information about the author

L. N. Aksenovskaya — Doctor of Psychological Sciences, Professor, Head Department of Social Psychology, Dean of the Faculty of Psychology.

*Статья поступила в редакцию 31.10.2023;
принята к публикации 20.03.2024.*

*The article was submitted 31.10.2023; accepted for
publication 20.03.2024.*

Автор заявляет об отсутствии конфликта интересов.

The author declares no conflicts of interests.

Вопросы анкеты

1. Нравственно совершенный человек имеет следующие проявления (отметьте утверждения, с которыми согласны):

- 1) не делает плохого другим людям,
- 2) не говорит плохо о других людях,
- 3) не думает плохо о других людях,
- 4) помогает тем, кто в этом нуждается,
- 5) жертвует своими интересами и собой ради другого в случае необходимости,
- 6) духовен (ценит нематериальное выше материального).

2. Существуют ли нравственно совершенные люди (отметьте нужное):

- да
- нет
- не знаю

3. Назовите пример человека, который является для Вас образцом правильного отношения к другим людям в литературе.

4. Назовите героя фильма, который является для Вас образцом правильного отношения к другим людям в кино.

5. Назовите человека, который является для Вас образцом правильного отношения к другим людям в СМИ.

6. Приведите пример человека, который является для Вас образцом правильного отношения к другим людям в Вашей жизни (например: «мой дедушка»/ «я видел, как незнакомец помог на улице человеку, которому стало плохо»/ «я видел, как сослуживец заступился за несправедливо обвиненного сотрудника» и т. п.).

Научная статья

УДК 612.821

doi: 10.47475/2409-4102-2024-25-1-41-49

НЕЙРОБИОЛОГИЧЕСКИЕ МАРКЕРЫ КОРРУПЦИОННОГО ПОВЕДЕНИЯ: ТЕОРЕТИЧЕСКИЙ ОБЗОР

Анастасия Анатольевна Данилова^{1✉}, Александр Александрович Максименко²

¹Челябинский государственный университет, Челябинск, Россия, ensti1988@mail.ru, ORCID 0000-0001-6701-1941

²Национальный исследовательский университет «Высшая школа экономики», Москва, Россия, maximenko.al@gmail.com, ORCID 0000-0003-0891-4950

Аннотация. В современном мире борьба с коррупцией становится вопросом решения глобальной проблемы общества. Как показала практика, внешние воздействия, направленные на предотвращение коррупционных действий, не всегда имеют должный эффект. Поэтому в последнее время ученые всего мира проявляют всё больше интереса к внутренним регуляторам коррупционного поведения, чаще всего обусловленным моральными составляющими. В основе данной парадигмы лежит идея о том, что коррупционное поведение является результатом множественных, взаимодействующих когнитивно-аффективных сетей в мозге, которые можно подвергать биомедицинским воздействиям, создавая возможности для морального улучшения. Однако когнитивные нейроисследования моральных аспектов поведения, в том числе предполагающих коррупционные действия, представлены на сегодняшний день в дефиците. Большая часть из них выполнена на зарубежных выборках, то есть вне учета социокультурного аспекта. Кроме того, одним из последних трендов в этом направлении является поиск нейромаркеров — тех областей в мозге человека, которые активизируются при реализации мыслей и действий, противоречащих моральным нормам, в том числе при принятии коррупционных решений. Настоящая статья задумана с целью аннотированного анализа ретроспективных исследований нейробиологических предикторов поведения человека преимущественно последних 10–15 лет для знакомства российского читателя с инновационными работами в данном направлении.

Ключевые слова: психология коррупции, добропорядочность, этика, нейробиологические предикторы коррупционного поведения, нейробиологические маркеры, дилемма «яблоко—бочонок», дилемма «воля—милосердие»

Для цитирования: Данилова А. А., Максименко А. А. Нейробиологические маркеры коррупционного поведения: теоретический обзор // Вестник Челябинского государственного университета. Образование и здравоохранение. 2024. № 1 (25). С. 41–49. doi: 10.47475/2409-4102-2024-25-1-41-49.

Original article

NEUROBIOLOGICAL MARKERS CORRUPTION BEHAVIOR: THEORETICAL REVIEW

Anastasia A. Danilova^{1✉}, Alexander A. Maksimenko²

¹Chelyabinsk State University, Chelyabinsk, Russia, ensti1988@mail.ru, ORCID 0000-0001-6701-1941

²National Research University Higher School of Economics, Moscow, Russia, maximenko.al@gmail.com, ORCID 0000-0003-0891-4950

Abstract. In the modern world, the fight against corruption becomes a matter of solving a global problem of society. As practice has shown, external influences aimed at preventing corrupt practices do not always have the desired effect. Therefore, recently, scientists around the world have shown increasing interest in internal regulators of corrupt behavior, most often due to moral components. This paradigm is based on the idea that corrupt behavior results from multiple, interacting cognitive-affective networks in the brain that can be biomedically manipulated to create opportunities for moral improvement. However, cognitive neuro-studies of moral aspects of behavior, including those involving corrupt actions, are currently in short supply. Most of them were carried out on foreign samples, that is, without taking into account the sociocultural aspect. In addition, one of the latest trends in this direction is the search for neuromarkers — those areas in the human brain that are activated when implementing thoughts and

actions that are contrary to moral standards, including when making corrupt decisions. This article is intended to provide an annotated analysis of retrospective studies of neurobiological predictors of human behavior, mainly from the last 10–15 years, to introduce the Russian reader to innovative works in this direction.

Keywords: psychology of corruption, integrity, ethics, neurobiological predictors of corrupt behavior, neurobiological markers, apple-barrel dilemma, will-mercy dilemma

For citation: Danilova AA, Maksimenko AA. Neurobiological Markers Corruption Behavior: Theoretical Review. *Bulletin of Chelyabinsk State University. Education and Healthcare*. 2024;(1(25):41-49. doi: 10.47475/2409-4102-2024-25-1-41-49. (In Russ.)

Введение

Противодействие в современном мире коррупционным правонарушениям как злоупотреблениям служебным положением в целях получения личной выгоды исключительно законодательными мерами представляется малоэффективным. В связи с этим проявление нарастающего исследовательского интереса к внутренним регуляторам делинквентного поведения, обусловленным моральными составляющими, является предсказуемым и вполне оправданным [2; 14; 22].

Представитель психокультурного неофрейдизма Э. Фромм, анализируя природу человека и предикторы его социального характера, постулирует, что ни самые прекрасные, ни самые отвратительные устремления человека не заложены в нем биологически, от природы, а являются результатом социального процесса [3]. Эту дилемму социальные психологи в ситуации отчуждения делового мира от широких социальных норм привыкли рассматривать в дихотомическом концепте «яблоко—бочонок», подразумевая под свойствами «яблока» — склонность человека к добродетели или девиациям, а под «бочонком» — социальный контекст навигации, позволяющий индивиду следовать предписаниям и социально одобряемым формам успешного поведения [13; 16].

Современная нейрофизиология, анализируя на своем уровне поведение человека, оперирует предикторами этического выбора в рамках дилеммы «воля—милосердие». Так, согласно превалярованию «воли» (will), честное поведение является результатом активного включения человеком самоконтроля. Согласно альтернативной гипотезе («милосердие» (grace)), честное поведение изначально свойственно человеку, поэтому такое поведение запускается и протекает автоматически. Недавнее исследование Н. Абе и Дж. Д. Грине поясняет (не)честное поведение с точки зрения базовых нейронных механизмов, примиряя эти два исследовательских конструкта. Так, слабые реакции на ожидаемое вознаграждение делают людей

морально «милосердными», однако в ситуации с более высоким вознаграждением или более решительным характером людей для сопротивления искушению понадобится проявление силы воли [4].

Аморальный аспект коррупции проявляется в том, что «это система негативных взглядов, убеждений, установок, то есть способ мышления, позволяющий поступать недолжным образом» [2, с. 152]. Именно это позволяет видеть в коррупции явление не только социальное, но и представлять ее как аффективно-когнитивную психологическую переменную.

Значительным катализатором в изучении этой темы стала проведенная в 2015 г. в Белграде международная конференция, посвященная моральному биоулучшению человека (Enhancing Understanding of Enhancement) [1]. Возникшая дискуссия о признании морали следствием нейробиологических факторов сформировала исследовательский интерес к морали в области нейронауки. Как замечает Р. Р. Белялетдинов: «Обсуждение возможности влиять на моральное поведение, биотехнологически воздействуя на нейробиологические процессы, стало частью утилитаристских и деонтологических дискурсов, ориентированных на анализ техно-научных исследований и общества» [1, с. 90]. Таким образом, поиск предикторов коррупционного поведения видится возможным в рамках нейробиологической концепции системы морали. Данная концепция представлена исследованиями когнитивных процессов, которые направлены на поиск нейронных основ коррупционного поведения с применением современных методов визуализации мозговой деятельности.

Теоретический анализ нейромаркеров коррупционного поведения

Исследования моральных предикторов [5; 7] показывают, что люди обладают различными типами мышления, при этом некоторые из них могут приводить к аморальному, в том числе коррупци-

онному поведению. Так, ученые выделяют теорию фиксированного мышления и теорию мышления роста. Согласно исследованиям, представители первого типа мышления, придерживающиеся теории сущностей (фиксированного мышления), во-первых, склонны к тревоге при столкновении со сложными задачами или ситуациями, ставящими под сомнение качество их нравственной жизни; во-вторых, воспринимают проступки как нечто угрожающее моральной идентичности, поэтому им труднее признавать свои ошибки; в-третьих, склонны к пассивности или отстраненности от безнравственного проступка и, в-четвертых, придумывают множество оправданий и обвиняют других в своих моральных провалах. Представители, придерживающиеся теории постепенного роста (мышления роста), склонны рассматривать ситуации как жизненный опыт, с большей готовностью принимают на себя ответственность за свои проступки [5]. Можно предположить, что люди с тем или иным типом мышления будут в разной степени склонны к аморальному, в том числе коррупционному поведению [5, с. 8].

Когнитивные отсылки в природе коррупционного поведения как аморального формируют интерес к поиску нейробиологических предикторов данного явления. Перспективность нейронауки в области морального поведения, в том числе научно обоснованным превентивным мерам противодействия девиантному поведению, позволяет говорить о формировании новой модели антикоррупционной политики [24]. Идея заключается в том, что аномалия функций и деятельности мозга приводит к коррумпированному антисоциальному поведению, что может быть отслежено с помощью когнитивно-визуализирующих методов. Так, установлено, что существует шесть компонентов мозга, которые регулируют поведение, включая коррупционное: префронтальная кора, лимбическая система, поясная извилина, базальные ганглии, височная доля и мозжечок [29, с. 39]. Шесть компонентов мозга взаимосвязаны друг с другом, образуя сеть цепей, которые приказывают что-то делать или не делать. Обнаружено, что снижение активности префронтальной коры, например в области миндалевидного тела, напрямую связанного с эмпатией и другими чувствами, отвечает за побуждение людей к антисоциальному поведению, снижению чувства страха [12]. Именно поэтому, по мнению исследователей, люди, совершающие преступления, без труда раз-

личают добро и зло, то есть осознают, что действуют противозаконно [24].

В основе любых коррупционных правонарушений лежит аморальный выбор в получении незаконных материальных преимуществ. Иными словами: коррупционное поведение сопряжено с предпочтениями двух типов: морального и материального. В этой связи показательно исследование швейцарских ученых, доказавших, что субъективные оценки моральных ценностей и финансовых ценностей представлены различными нейронными процессами [30]. С помощью функциональной магнитно-резонансной томографии ими было установлено, что моральные ценности (например, ценность человеческой жизни) и материальные ценности (например, ценность денег) оцениваются в разных «нейронных валютах». Были выявлены определенные закономерности нейронной активности, которые выборочно представляют ценности в моральной (правое височно-теменное соединение, связанное с альтруистическим поведением) и финансовой (вентральная медиальная префронтальная кора) областях головного мозга [30]. В зависимости от того, какая область доминирует в конкретный момент обдумывания решения, и определяется этический выбор человека. Данный факт свидетельствует о том, что моральное поведение человека определяется процессами, отличными от тех, которые лежат в основе поведения, обусловленного личной материальной выгодой.

Отмечаются дополнительные факторы, способные стимулировать субъективную оценку по шкалам моральных и материальных предпочтений при коррупционном выборе. С. Мур замечает, что «в социальной когнитивной теории внутренний контроль работает эффективно только тогда, когда он активирован» [22, с. 199]. Это исследование утверждает, что активация, влияющая на моральное поведение, обусловлена и другими переменными.

Так, на коррупционное поведение может оказывать влияние тип власти, которым располагает человек. Власть активизирует субъективные интересы и запускает когнитивные процессы в отношении анализа соотношения моральности поступка, личной выгоды и уровня безнаказанности. Безусловно, подобного рода рассуждения не являются обязательными, но могут представлять собой дополнительный путь, через который власть влияет на эгоистичное поведение [14].

Особенности мозговой активации были обнаружены и в случае коррупционного поведения в условиях присутствия третьей стороны, испытывающей негативные последствия от взятки (помимо самого взяткополучателя и взяткодателя) [17; 8]. В такой ситуации присутствует две формы моральных издержек: потворство мошенничеству, совершенному взяткодателем, и причинение вреда невинному третьему лицу. В случае ожидаемых убытков, понесенных невинным третьим лицом в результате получения взятки, наблюдалось сильное участие правого височно-теменного соединения, распространяющегося на заднюю часть верхней височной борозды [17]. Таким образом, височно-теменное соединение (TPJ) способствует балансу личных интересов и благополучия других. Стоит отметить, что данный вывод находит свое подтверждение в ряде исследований феномена альтруистической деятельности [18; 21; 23; 25].

Некоторые исследователи утверждают, что коррупционное поведение является результатом множественных, взаимодействующих когнитивно-аффективных сетей в мозге [9; 10; 26]. В качестве фактора коррупционного поведения рассматриваются нарушения в вентромедиальной префронтальной коре (VMPFC), которая связана с обработкой риска и страха, а также эмоциональными реакциями человека. Принятие решений представляет собой целостность функционирования двух наборов нейронных систем. Первая система ориентирована на память, особенно на рабочую память, предоставляющую информацию, на основании которой принимается решение (например, гиппокамп и дорсолатеральная префронтальная кора). Вторая система направлена на запуск эмоциональных реакций (гипоталамус и вегетативные ядра ствола мозга, вентральное полосатое тело и пр.) [26]. Таким образом, повреждение вентромедиальной префронтальной коры приводит, во-первых, к неспособности учиться на повторяющихся ошибках, принятию более рискованных решений, ухудшению моральных суждений и, во-вторых, к нарушению активации соматических (эмоциональных) сигналов, которые придают ценность заданным вариантам и сценариям. Эти сигналы, воспринимаемые определенными нейронными участками, тормозят импульсивные решения, например немедленное получение вознаграждения [9]. Это характерно для людей с психопатическими чертами, в том числе для тех, кто

часто осуществляет коррупционное и аморальное поведение [26].

Ситуации коррупционного выбора характеризуются сильной вариативностью. В одних и тех же условиях разные люди делают разный выбор в сторону морального или коррупционного (корыстного) поведения. Нейронные корреляты данной особенности отмечают Л. Инь и Б. Вебер, исследователи корыстной лжи. В исследовании с функциональной магнитно-резонансной томографией респондентам предлагалось правильно или неправильно указывать цвет, отображаемый на экране. Неверное указание цвета вело к более высоким выигрышам по сравнению с теми случаями, когда цвет выбирался правильно. При этом в 20 % тестируемых ситуаций компьютер проверял ответы участников, и каждая обнаруженная ложь наказывалась изъятием у участников дополнительных денег [31, с. 1110]. Удалось установить, что на нейронном уровне вентромедиальная префронтальная кора (vmPFC), правая нижняя лобная извилина (IFG) и левая дорсолатеральная префронтальная кора (dlPFC) были ключевыми областями, отражающими индивидуальные различия в принятии нечестных решений [31]. Таким образом, это исследование показывает, что корыстные решения (ориентация на ложное решение) существенно различаются от человека к человеку по паттернам функциональных связей и нейронной активации, которые можно использовать для прогнозирования индивидуальной степени нечестности и склонности к коррупции.

Биомедицинское улучшение в предупреждении коррупции

Часть исследований рассматривает возможности биомедицинского вмешательства для улучшения физических или когнитивных способностей, в том числе изменения морального (аморального) поведения человека [10, с. 1]. Вероятно, сделанные открытия в области нейрокоррелятов коррупционного поведения будут всё больше находить практическое применение в программах по предупреждению коррупции. В частности, перспективным видится метод биомедицинского воздействия с транскраниальной стимуляцией постоянным током, которая позволяет изучить, влияет ли усиление (анодальная) или снижение (катодальная) кортикальной возбудимости в определенной области мозга на моральное поведение [10, с. 2]).

Растущее число исследований подтверждает факт, что стимуляция мозга может модулировать определенные когнитивно-аффективные процессы, участвующие в моральном поведении, создавая возможности для морального улучшения. Однако говорить о единой сформированной концепции, однозначно отвечающей на вопрос, как улучшить моральное поведение биомедицинскими методами, пока преждевременно. Значительная часть исследований за последнее десятилетие ориентирована на изучение роли дорсолатеральной префронтальной коры головного мозга (DLPFC) в моральном поведении [6; 15; 33]. Большая часть этих данных получена из исследований с использованием игр поведенческой экономики. Так, например, было доказано, что раздражение правой части дорсолатеральной префронтальной коры через транскраниальную стимуляцию постоянным током повышает готовность участников эксперимента брать взятки по мере увеличения относительной ценности предложения [17]. В другом исследовании, рассматривающем моральные суждения в качестве внутреннего фактора коррупционного поведения, отмечается, что дорсолатеральная префронтальная кора является критической областью мозга, которая объединяет эмоциональный и когнитивный процесс моральных суждений. В ходе исследования было установлено, что с увеличением возбудимости левой части дорсолатеральной префронтальной коры уровень коррупции снизился как для высокой, так и для низкой фидуциарной суммы, тогда как существенных изменений во времени реакции не произошло. Однако после активации правой дорсолатеральной префронтальной коры у участников наблюдалось более длительное время реакции [11]. Эти результаты свидетельствуют, во-первых, о значимой роли правой дорсолатеральной префронтальной коры в модуляции коррупционного поведения, а во-вторых, о перспективах применения транскраниальной стимуляции постоянным током для изменения коррупционного поведения.

Понимание нейронной основы человеческой честности и обмана имеет огромную потенциальную научную и практическую ценность [19]. Однако остается ряд спорных вопросов. Так, отечественные ученые отмечают несоответствия в литературе относительно участия правой дорсолатеральной префронтальной коры в контроле определенных мотивов во время принятия реше-

ний. В исследовании с применением двух экономических игр «Щедрость» и «Диктатор» с непрерывной тета-стимуляцией выяснилось, что снижение возбудимости дорсолатеральной префронтальной коры мозга ведет к решению конфликта между личными и просоциальными интересами в пользу просоциальных. Однако это было верно только в тех случаях, когда этот конфликт действительно существовал [34]. Другими словами, дорсолатеральная префронтальная кора вовлечена, только если человек испытывает конфликт между эгоистическими и просоциальными мотивами, а ее подавление ведет к разрешению этого конфликта в пользу интересов других. Поэтому стимуляция этой области влияет на поведение, лишь когда предполагается этот конфликт. В свою очередь исследование, проведенное С. П. Шперером и соавторами, продемонстрировало, как мозг выполняет задачу арбитража между получением вознаграждения и поддержанием моральной самооценки. Их результаты наглядно показали, что области мозга, связанные с когнитивным контролем, помогали нечестным участникам быть честными, в то время как они позволяли мошенничать более честным участникам [27]. Очевидно, когнитивный контроль играет решающую роль в принятии (не)честных решений. Однако точная природа этой роли горячо обсуждается. Является ли честность интуитивной реакцией или необходима сила воли, чтобы преодолеть интуитивную склонность к мошенничеству?

Таким образом, хотя стимуляция мозга потенциально может изменить моральное поведение, такое изменение вряд ли улучшит моральное поведение во всех ситуациях и в некоторых случаях может даже привести к менее желательному с моральной точки зрения поведению [10].

Заключение

Результаты теоретического анализа позволяют выявить некоторые направления исследования нейропредикторов коррупционного поведения: выявление нейрокоррелятов коррупционного поведения, изучение нейробиологической вариативности морального выбора, поиск возможностей биомедицинского предупреждения коррупции.

Реализованные исследования показывают, что в принятии морального или аморального решения существенную роль играют такие участки мозга, как префронтальная кора (дорсолатеральная вентромедиальная), лимбическая система,

поясная извилина, базальные ганглии, височная доля, мозжечок, гиппокамп, вентральное полосатое тело и другие, активность которых можно считать нейромаркерами коррупционного поведения. Вместе с тем исследователи соглашаются, что этот процесс носит сложный, комплексный характер, задействуя сразу несколько отделов

мозга, причем во многом индивидуально. Можно констатировать, что проблема нейромаркеров коррупции имеет большой потенциал для дальнейших исследований не только в психологии, но и в физиологии, биологии, медицине, философии и других науках.

Список источников

1. Белялетдинов Р. Р. Нейробиология и благо: возможно ли сделать человека моральным? // Социология власти. 2020. № 2. С. 87–103. URL: <https://cyberleninka.ru/article/n/neurobiologiya-i-bлаго-vozmozhno-li-sdelat-cheloveka-moralnym> (дата обращения: 04.01.2024).
2. Левченкова О. Б., Карпунов В. Н. Морально-этические аспекты коррупции // Экономика. Право. Печать. Вестник КСЭИ. 2019. № 4 (84). С. 151–162.
3. Фромм Э. Человек для самого себя. Минск : Коллегиум, 1992. 253 с.
4. Abe N., Greene J. D. Response to anticipated reward in the nucleus accumbens predicts behavior in an independent test of honesty // *Journal of Neuroscience*. 2014. Vol. 32, no. 34. P. 10564–10572. DOI: <https://doi.org/10.1523/JNEUROSCI.0217-14.2014>.
5. Abraham J., Suleeman J., Takwin B. The Psychology of Corruption: The Role of the Counterfeit Self, Entity Self-theory, and Outcome-based Ethical Mindset // *Journal of Psychological and Educational Research*. 2018. Vol. 2, no. 26. P. 7–32. URL: <https://ssrn.com/abstract=3314532>. (Дата обращения 12.01.2024)
6. Baumgartner T., Knoch D., Hotz P., Eisenegger C., Fehr E. Dorsolateral and ventromedial prefrontal cortex orchestrate normative choice // *Nature Neuroscience*. 2011. Vol. 11, no. 14. P. 1468–1474. DOI: <https://doi.org/10.1038/nn.2933>.
7. Blakey R., Askelund A. D., Bocanera M. [et al.] Communicating the neuroscience of psychopathy and its influence on moral behavior: Protocol of two experimental studies // *Frontiers in Psychology*. 2017. № 8 (294). DOI: [10.3389/fpsyg.2017.00294](https://doi.org/10.3389/fpsyg.2017.00294).
8. Crockett M. J., Siegel J. Z., Kurth-Nelson Z., Dayan P., Dolan R. J. Moral transgressions corrupt neural representations of value // *Nature Neuroscience*. 2017. № 20. P. 879–885. DOI: <https://doi.org/10.1038/nn.4557>
9. Damasio A. R. *Descartes' error: emotion, reason, and the human brain*. New York : Penguin Books, 1994. 336 p.
10. Darby R. R., Pascual-Leone A. Moral enhancement using non-invasive brain stimulation // *Frontiers in Human Neuroscience*. 2017. № 11 (77). DOI: <https://doi.org/10.3389/fnhum.2017.00077>
11. Fana B., Maod W., Jinc J., Ma Q. Modulating activity in the dorsolateral prefrontal cortex alter corruption behavior: A transcranial direct current stimulation study // *Mac Behavioural Brain Research*. 2020. № 382, 112479. DOI: <https://doi.org/10.1016/j.bbr.2020.112479>
12. Feinstein J. S., Adolphs R., Damasio A., Tranel D. The human amygdala and the induction and experience of fear // *Current Biology*. 2011. Vol. 1, no. 21. P. 34–38. DOI: <https://doi.org/10.1016/j.cub.2010.11.042>
13. Felps W., Mitchell T. R., Byington E. How, When, and Why Bad Apples Spoil the Barrel: Negative Group Members and Dysfunctional Groups // *Research in Organizational Behavior*. 2006. № 27. P. 175–222. DOI: [https://doi.org/10.1016/S0191-3085\(06\)27005-9](https://doi.org/10.1016/S0191-3085(06)27005-9)
14. Giurge L. M., Dijke M., Zheng M. X., Cremer D. Does power corrupt the mind? The influence of power on moral reasoning and self-interested behavior // *The Leadership Quarterly*. 2021. № 32 (101288). DOI: <https://doi.org/10.1016/j.leaqua.2019.03.003>
15. Globig L. K., Gianotti L. R.R., Ponsi G., Koenig T., Dahinden F. M., Knoch D. The path of dishonesty: identification of mental processes with electrical neuroimaging // *Cerebral Cortex*. 2023. Vol. 11, no. 33. P. 6693–6700. DOI: <https://doi.org/10.1093/cercor/bhac535>.
16. Gonin M. Neither Bad Apple Nor Bad Barrel: How the Societal Context Impacts Unethical Behavior in Organizations // *Business Ethics, the Environment and Responsibility*. 2011. Vol. 1, no. 21. P. 31–46. DOI: <https://doi.org/10.1111/j.1467-8608.2011.01643.x>

17. Hu Y., Philippe R., Guigon V. [et al.] Perturbation of Right Dorsolateral Prefrontal Cortex Makes Power Holders Less Resistant to Tempting Bribes // *Psychological Science*. 2022. № 33 (3). P. 412–423. DOI: <https://doi.org/10.1177/09567976211042379>
18. Hutcherson C. A., Bushong B., Rangel A. A neurocomputational model of altruistic choice and its implications // *Neuron*. 2015. № 87. P. 451–462. DOI: <https://doi.org/10.1016/j.neuron.2015.06.031>
19. Jenkins A., Zhu L., Hsu M. Cognitive neuroscience of honesty and deception: A signaling framework // *Current Opinion Behavioral Sciences*. 2016. № 11. P. 130–137. DOI: <https://doi.org/10.1016/j.cobeha.2016.09.005>.
20. Karim A. A., Schneider M., Lotze M. [et al.]. The truth about lying: inhibition of the anterior prefrontal cortex improves deceptive behavior // *Cerebral Cortex*. 2010. Vol. 1, no. 20. P. 205–213. DOI: <https://doi.org/10.1093/cercor/bhp090>.
21. Krall S. C., Rottschy C., Oberwelland E. [et al.]. The role of the right temporoparietal junction in attention and social interaction as revealed by ALE meta-analysis // *Brain Structure and Function*. 2015. Vol. 2, no. 220. P. 587–604. DOI: <https://doi.org/10.1007/s00429-014-0803-z>
22. Moore C. Moral disengagement // *Current Opinion in Psychology*. 2015. № 6. P. 199–204. DOI: <https://doi.org/10.1016/j.copsyc.2015.07.018>
23. Morishima Y., Schunk D., Bruhin A., Ruff C. C., Fehr E. Linking brain structure and activation in temporoparietal junction to explain the neurobiology of human altruism // *Neuron*. 2012. Vol. 1, no. 75. P. 73–79. DOI: <https://doi.org/10.1016/j.neuron.2012.05.021>.
24. Mourão L. Neuroscience: A New Model for Anticorruption Policies? // SSRN. 2018. DOI: <http://dx.doi.org/10.2139/ssrn.3103099>
25. Obeso I., Moisa M., Ruff C., Dreher J. C. A causal role for right temporo-parietal junction in signaling moral conflict // *eLife*. 2018. DOI: <https://doi.org/10.7554/eLife.40671>
26. Sobhani M., Bechara A. A somatic marker perspective of immoral and corrupt behavior // *Social Neuroscience*. 2011. Vol. 5–6, no. 6. P. 640–652. DOI: <http://dx.doi.org/10.1080/17470919.2011.605592>
27. Speer S. P. H., Smidts A., Boksem M. A. S. Cognitive control increases honesty in cheaters but cheating in those who are honest // *Proceeding of the National Academy of Sciences*. 2020. Vol. 32, no. 117 P. 19080–19091. DOI: <https://doi.org/10.1073/pnas.2003480117>.
28. Suhler C., Churchland P. The neurobiological basis of morality // *The Oxford handbook of neuroethics* / edited by J. Illes, B. J. Sahakian. Oxford : Oxford University Press., 2011. P. 33–58.
29. Suyadi M., Sumaryati S., Hastuti D., Yusmaliana D., Rafika M. Z. Constitutional Piety: The Integration of Anti-Corruption Education into Islamic Religious Learning Based on Neuroscience // *J-PAI: Jurnal Pendidikan Agama Islam*. 2019. Vol. 6, no. 1. P. 38–46. DOI: <https://doi.org/10.18860/jpai.v6i1.8307>
30. Ugazio G., Grueschow M., Polania R., Lamm C., Tobler P., Ruff C. Neuro-computational foundations of moral preferences // *Social Cognitive and Affective Neuroscience*. 2022. № 17. P. 253–265. DOI: <https://doi.org/10.1093/scan/nsab100>
31. Yin L., Weber B. I lie, why don't you: Neural mechanisms of individual differences in self-serving lying // *Hum Brain Mapp*. 2019. Vol. 4, no. 40. P. 1101–1113. DOI: <https://doi.org/10.1002/hbm.24432>.
32. Young L., Bechara A., Tranel D., Damasio H., Hauser M., Damasio A. Damage to ventromedial prefrontal cortex impairs judgment of harmful intent // *Neuron*. 2010. Vol. 6, no. 65. P. 845–851.
33. Zhu L., Jenkins A. C., Set E. [et al.]. Damage to dorsolateral prefrontal cortex affects tradeoffs between honesty and self-interest // *Nature Neuroscience*. 2012. Vol. 10, no. 17. P. 1319–1321. DOI: <https://doi.org/10.1038/nn.3798>.
34. Zinchenko O., Savelo O., Klucharev V. Role of the prefrontal cortex in prosocial and self-maximization motivations: an rTMS study // *Scientific Reports*. 2021. № 11, 22334. DOI: <https://doi.org/10.1038/s41598-021-01588-6>

References

1. Belyaletdinov RR. Neuroscience and goodness: is it possible to make a person moral? *Sotsiologiya vlasti* [Sociology of power]. 2020;(2):87-103. Available from: <https://cyberleninka.ru/article/n/neyrobiologiya-i-bлаго-vozmozhno-li-sdelat-cheloveka-moralnym> (Accessed 04 January 2024). (In Russ.).

2. Levchenkova OB, Karpunov VN. Moral and ethical aspects of corruption. *Ekonomika. Pravo. Pechat'. Vestnik KSEI* [Economics. Right. Seal. KSEI Bulletin]. 2019;(4(84):151-162. (In Russ.).
3. Fromm E. Man for himself. Minsk, Collegium; 1992. (In Russ.).
4. Abe N, Greene JD. Response to anticipated reward in the nucleus accumbens predicts behavior in an independent test of honesty. *Journal of Neuroscience*. 2014;32(34):10564-10572. DOI: <https://doi.org/10.1523/JNEUROSCI.0217-14.2014>.
5. Abraham J, Suleeman J, Takwin B. The Psychology of Corruption: The Role of the Counterfeit Self, Entity Self-theory, and Outcome-based Ethical Mindset. *Journal of Psychological and Educational Research*. 2018;2(26):7-32. Available from: <https://ssrn.com/abstract=3314532>. [Accessed 12 January 2024].
6. Baumgartner T, Knoch D, Hotz P, Eisenegger C, Fehr E. Dorsolateral and ventromedial prefrontal cortex orchestrate normative choice. *Nature Neuroscience*. 2011;11(14):1468-1474. DOI: <https://doi.org/10.1038/nn.2933>.
7. Blakey R, Askelund AD, Boccanera M, Immonen J, Plohl N, Popham C, Sorger C, Stuhldreier J. Communicating the Neuroscience of Psychopathy and Its Influence on Moral Behavior: Protocol of Two Experimental Studies. *Frontiers in Psychology*. 2017;8(294). DOI: 10.3389/fpsyg.2017.00294.
8. Crockett MJ, Siegel JZ, Kurth-Nelson Z, Dayan P, Dolan RJ. Moral transgressions corrupt neural representations of value. *Nature Neuroscience*. 2017;(20):879-885. DOI: <https://doi.org/10.1038/nn.4557>
9. Damasio AR. Descartes' error: emotion, reason, and the human brain. New York, Penguin Books; 1994.
10. Darby RR, Pascual-Leone A. Moral enhancement using non-invasive brain stimulation. *Frontiers in Human Neuroscience*. 2017;11(77). DOI: <https://doi.org/10.3389/fnhum.2017.00077>
11. Fana B, Mao W, Jin J, Ma Q. Modulating activity in the dorsolateral prefrontal cortex alter corruption behavior: A transcranial direct current stimulation study. *Mac Behavioural Brain Research*. 2020;(382):112479. DOI: <https://doi.org/10.1016/j.bbr.2020.112479>.
12. Feinstein JS, Adolphs R, Damasio A, Tranel D. The human amygdala and the induction and experience of fear. *Current Biology*. 2011;1(21):34-38. DOI: <https://doi.org/10.1016/j.cub.2010.11.042>
13. Felps W, Mitchell TR, Byington E. How, When, and Why Bad Apples Spoil the Barrel: Negative Group Members and Dysfunctional Groups. *Research in Organizational Behavior*. 2006;(27):175-222. DOI: [https://doi.org/10.1016/S0191-3085\(06\)27005-9](https://doi.org/10.1016/S0191-3085(06)27005-9)
14. Giurge LM, Dijke M, Zheng MX, Cremer D. Does power corrupt the mind? The influence of power on moral reasoning and self-interested behavior. *The Leadership Quarterly*. 2021;(32):101288. DOI: <https://doi.org/10.1016/j.leaqua.2019.03.003>
15. Globig LK, Gianotti LRR, Ponsi G, Koenig T, Dahinden FM, Knoch D. The path of dishonesty: identification of mental processes with electrical neuroimaging. *Cerebral Cortex*. 2023;11(33):6693-6700. DOI: <https://doi.org/10.1093/cercor/bhac535>.
16. Gonin M. Neither Bad Apple Nor Bad Barrel: How the Societal Context Impacts Unethical Behavior in Organizations. *Business Ethics, the Environment and Responsibility*. 2011;1(21):31-46. DOI: <https://doi.org/10.1111/j.1467-8608.2011.01643.x>
17. Hu Y, Philippe R, Guigon V et al. Perturbation of Right Dorsolateral Prefrontal Cortex Makes Power Holders Less Resistant to Tempting Bribes. *Psychological Science*; 2022;(33(3):412-423. DOI: <https://doi.org/10.1177/09567976211042379>.
18. Hutcherson CA, Bushong B, Rangel A. A neurocomputational model of altruistic choice and its implications. *Neuron*. 2015;(87):451-462. DOI: <https://doi.org/10.1016/j.neuron.2015.06.031>
19. Jenkins A, Zhu L, Hsu M. Cognitive neuroscience of honesty and deception: A signaling framework. *Current Opinion Behavioral Sciences*. 2016;(11):130-137. DOI: <https://doi.org/10.1016/j.cobeha.2016.09.005>.
20. Karim AA, Schneider M, Lotze M et al. The truth about lying: inhibition of the anterior prefrontal cortex improves deceptive behavior. *Cerebral Cortex*. 2010;1(20):205-213. DOI: <https://doi.org/10.1093/cercor/bhp090>
21. Krall SC, Rottschy C, Oberwelland E et al. The role of the right temporoparietal junction in attention and social interaction as revealed by ALE meta-analysis. *Brain Structure and Function*. 2015;2(220):587-604. DOI: <https://doi.org/10.1007/s00429-014-0803-z>
22. Moore C. Moral disengagement. *Current Opinion in Psychology*. 2015;(6):199-204. DOI: <https://doi.org/10.1016/j.copsyc.2015.07.018>

23. Morishima Y, Schunk D, Bruhin A, Ruff CC, Fehr E. Linking brain structure and activation in temporoparietal junction to explain the neurobiology of human altruism. *Neuron*. 2012;1(75):73-79. DOI: <https://doi.org/10.1016/j.neuron.2012.05.021>.
24. Mourão L. Neuroscience: A New Model for Anticorruption Policies? *SSRN*; 2018. DOI: <http://dx.doi.org/10.2139/ssrn.3103099>
25. Obeso I, Moisa M, Ruff C, Dreher JC. A causal role for right temporo-parietal junction in signaling moral conflict. *eLife*. 2018. DOI: <https://doi.org/10.7554/eLife.40671>
26. Sobhani M, Bechara A. A somatic marker perspective of immoral and corrupt behavior. *Social Neuroscience*. 2011;5-6(6):640-652. DOI: <http://dx.doi.org/10.1080/17470919.2011.605592>
27. Speer SPH, Smidts A, Boksem MAS. Cognitive control increases honesty in cheaters but cheating in those who are honest. *Proceeding of the National Academy of Sciences*. 2020;32(117):19080-19091. DOI: <https://doi.org/10.1073/pnas.2003480117>.
28. Suhler C, Churchland P. *The neurobiological basis of morality*. In: Illes J., Sahakian B. J. (eds.) *The Oxford handbook of neuroethics*. Oxford, Oxford University Press; 2011. Pp. 33–58. https://www.researchgate.net/publication/287272797_The_Neurobiological_Basis_of_Morality
29. Suyadi M, Sumaryati S, Hastuti D, Yusalina D, Rafika MZ. Constitutional Piety: The Integration of Anti-Corruption Education into Islamic Religious Learning Based on Neuroscience. *J-PAI: Jurnal Pendidikan Agama Islam*. 2019;6(1):38-46. DOI: <https://doi.org/10.18860/jpai.v6i1.8307>.
30. Ugazio G, Grueschow M, Polania R, Lamm C, Tobler P, Ruff C. Neuro-computational foundations of moral preferences. *Social Cognitive and Affective Neuroscience*. 2022;(17):253-265.
31. Yin L, Weber B. I lie, why don't you: Neural mechanisms of individual differences in self-serving lying. *Hum Brain Mapp*. 2019;4(40):1101-1113. DOI: <https://doi.org/10.1002/hbm.24432>.
32. Young L, Bechara A, Tranel D, Damasio H, Hauser M, Damasio A. Damage to ventromedial prefrontal cortex impairs judgment of harmful intent. *Neuron*. 2010;6(65):845-851.
33. Zhu L, Jenkins AC, Set E, et al. Damage to dorsolateral prefrontal cortex affects tradeoffs between honesty and self-interest. *Nature Neuroscience*. 2014;10(17):1319-1321. DOI: <https://doi.org/10.1038/nn.3798>.
34. Zinchenko O, Savelo O, Klucharev V. Role of the prefrontal cortex in prosocial and self-maximization motivations: an rTMS study. *Scientific Reports*. 2021;(11):22334. DOI: <https://doi.org/10.1038/s41598-021-01588-6>

Информация об авторах

А. А. Данилова — кандидат педагогических наук, старший преподаватель кафедры психологии.

А. А. Максименко — доктор социологических наук, кандидат психологических наук, доцент, главный научный сотрудник проектно-учебной лаборатории антикоррупционной политики.

Information about the authors

A. A. Danilova — Candidate of Pedagogical Sciences, Senior Lecturer at the Department of Psychology.

A. A. Maksimenko — Doctor of Sociological Sciences, Candidate of Psychological Sciences, Associate Professor, Chief Researcher of the Design and Educational Laboratory of Anti-Corruption Policy.

Статья поступила в редакцию 31.01.2024;
принята к публикации 20.03.2024.

The article was submitted 31.01.2024; accepted for
publication 20.03.2024.

Вклад авторов: оба автора сделали эквивалентный вклад в подготовку публикации.

Contribution of the authors: the authors contributed equally to this article.

Авторы заявляют об отсутствии конфликта интересов.

The authors declare no conflicts of interests.

Научная статья

УДК 316.454.3

doi: 10.47475/2409-4102-2024-25-1-50-57

ОЦЕНКА ВНУТРИГРУППОВЫХ ОТНОШЕНИЙ В СЛУЖЕБНЫХ КОЛЛЕКТИВАХ СОТРУДНИКАМИ С РАЗНЫМ УРОВНЕМ СОЦИАЛЬНОЙ НОРМАТИВНОСТИ

Сергей Витальевич Духновский

Санкт-Петербургский университет МВД России, Санкт-Петербург, Россия, dukhnovskysv@mail.ru, ORCID 0000-0003-3118-9988

Аннотация. Исследованы внутригрупповые отношения как индикатор благоприятности социально-психологического климата в служебном коллективе у сотрудников с разным уровнем социальной нормативности. Основными методами в исследовании выступили опросник «Субъективная оценка внутригрупповых отношений» и шкала «Социальная нормативность личности». В качестве статистических методов использовали анализ первичных статистик, корреляционный и сравнительный анализ. Респондентами выступил 151 сотрудник органов внутренних дел. Установлено, что чем выше уровень социальной нормативности сотрудника, тем более выражены функционально-позитивные характеристики внутригрупповых отношений (понимание, эмоциональная близость, сопринадлежность коллективу и возможность ощущать себя профессионалом, находясь в нем) и менее выражены функционально-негативные характеристики (напряженность, конфликтность, неблагоприятный чувственный тон в отношениях). Установлено, что чем выше социальная нормативность сотрудника, тем выше общий индекс внутригрупповых отношений, являющийся индикатором социально-психологического климата в служебном коллективе. Общий показатель внутригрупповых отношений как индикатор социально-психологического климата различен у социально-нормативных и ненормативных сотрудников. Оценки внутригрупповых отношений нормативными сотрудниками говорят о благоприятном социально-психологическом климате в служебных коллективах, тогда как у ненормативных сотрудников, исходя из оценок внутригрупповых отношений, климат будет являться умеренно благоприятным.

Ключевые слова: служебный коллектив, внутригрупповые отношения, функциональность отношений, социально-психологический климат, нормативность

Для цитирования: Духновский С. В. Оценка внутригрупповых отношений в служебных коллективах сотрудниками с разным уровнем социальной нормативности // Вестник Челябинского государственного университета. Образование и здравоохранение. 2024. № 1 (25). С. 50–57. doi: 10.47475/2409-4102-2024-25-1-50-57.

Original article

ASSESSMENT OF INTRA-GROUP RELATIONSHIPS IN SERVICE TEAMS BY EMPLOYEES WITH DIFFERENT LEVELS OF SOCIAL COMPLIANCE

Sergey V. Dukhnovsky

St. Petersburg University of the Ministry of Internal Affairs of Russia, St. Petersburg, Russia, dukhnovskysv@mail.ru, ORCID 0000-0003-3118-9988

Abstract. The goal is to study intra-group relations as an indicator of the favorability of the socio-psychological climate in the service team among employees with different levels of social regulation. The main methods in the study were the questionnaire “Subjective assessment of intra-group relationships” and the scale “Social normative personality.” primary statistical analysis, correlation and comparative analysis were used as statistical methods. The respondents were 151 employees of the internal affairs bodies. It was established that the higher the level of social normality of the employee, the more the functional-positive characteristics of intra-group relations (understanding, emotional proximity, belonging to the team, and the ability to feel like a professional while in it) and the less the functional-negative characteristics (tension, conflict, unfavorable sensual tone in the relationship) are expressed.

It was established that the higher the social normative of the employee, the higher the general index of intra-group relations, which is an indicator of the socio-psychological climate in the service team. It is shown that the overall indicator of intra-group relations, as an indicator of the socio-psychological climate, is different among socio-regulatory and non-normative employees. Assessments of intra-group relations by regulatory employees indicate a favorable socio-psychological climate in their service teams, while non-normative employees, based on assessments of intra-group relations, will have a moderately favorable climate.

Keywords: service team, intra-group relations, functionality of relations, socio-psychological climate, normative

For citation: Dukhnovsky SV. Assessment of Intra-Group Relationships in Service Teams by Employees with Different Levels of Social Compliance. *Bulletin of Chelyabinsk State University. Education and Healthcare.* 2024;(1(25):50-57. doi: 10.47475/2409-4102-2024-25-1-50-57. (In Russ.)

Введение

Взаимоотношения в коллективе являются одним из условий, определяющих эффективность решения служебных задач, а также профессиональное, психологическое здоровье и благополучие сотрудника. Особенности внутригрупповых отношений способствуют формированию личности профессионала. При этом надо учитывать, что члены коллектива изначально обладают различными индивидуально-психологическими особенностями, в том числе и такой характеристикой, как социальная нормативность (ненормативность). Мы предполагаем, что сотрудники с данной характеристикой, ее выраженностью, будут по-разному относиться как к коллективу, так и к отдельным его участникам, а соответственно, и оценивать внутригрупповые отношения как индикатор социально-психологического климата в служебном коллективе.

Основная часть

Отметим, что проблема нормы и нормативности личности рассматривалась в работах А. Г. Асмолова [1], С. В. Духновского [5; 6], А. Ф. Караваева, В. М. Крук, И. Н. Носс [8], Ю. М. Лотмана [10], В. Д. Менделевича [13], А. В. Смирнова [15], Л. Сонди [16], Р. М. Шамяниной [17] и др. В исследовании исходим из того, что оценка внутригрупповых отношений в служебном коллективе выступает показателем социально-психологического климата в нем. Укажем, что вопросы социально-психологического климата в служебных коллективах сотрудников органов внутренних дел изучались в исследованиях Л. Г. Бигчинтаевой [2], В. В. Бойко, А. Г. Ковалева, В. И. Панферова [3], А. О. Бурцева, Н. Н. Тавтиловой [4], К. В. Злоказова, В. А. Юренковой, А. А. Рожкова [7], К. А. Лукашевой [11], В. Л. Ситникова, С. В. Духновского, В. А. Корзунина [14], М. А. Мазур [12] и др.

Обращает на себя внимание, что, несмотря на наличие исследований, проблема внутригруп-

повых отношений как индикатора благоприятности социально-психологического климата в служебном коллективе у сотрудников с разным уровнем социальной нормативности нуждается в дополнительном эмпирическом анализе и обобщении. В этом плане актуальным являются следующие вопросы: существует ли взаимосвязь между социальной нормативностью сотрудника и его оценкой внутригрупповых отношений в служебном коллективе? Существуют ли различия в оценке особенностей внутригрупповых отношений как индикатора социально-психологического климата в служебном коллективе у социально-нормативных и ненормативных сотрудников? Ответы на поставленные вопросы и послужили основной целью исследования.

В нашем исследовании под *социальной нормативностью* понимаем развитость морально-этической регуляции поведения, чувство ответственности, добросовестность, обязательность, в том числе и в выполнении порученного дела, стремление к качественному выполнению поручений и дел. В крайнем варианте нормативность может проявляться в виде тревожности и дискомфорта в непривычных, неопределенных ситуациях, проявлении беспокойства или тревожности при угрозе нарушения норм, правил или договоренностей. *Социальная ненормативность* проявляется в пренебрежении к соблюдению принятых социальных норм и правил поведения, в том числе и в профессиональной деятельности; это отсутствие внутренних жестких запретов на нарушение норм поведения и деятельности. Нормативные ценности, правила поведения воспринимаются личностью как ограничение, а их соблюдение — как «потеря свободы», поэтому появляется желание игнорировать или нарушать их. Феноменами ненормативности выступают необязательность, безответственность, недобросовестность, пренебрежение обязанностями и данными обещаниями, а также интересами других людей ради собственной выгоды [6].

При рассмотрении внутригрупповых отношений в служебном коллективе акцент ставим на их функциональность. Под *функциональностью внутригрупповых отношений* (их параметров) понимаем их значение для формирования и поддержания благополучия коллектива, которое, с одной стороны, предполагает эффективное решение поставленных служебных задач, достижение желаемых и/или необходимых групповых целей, а с другой — определяет профессионально-психологическое благополучие ее членов. В конечном итоге это оказывает влияние на качество профессиональной трудовой (служебной) деятельности. По своему значению функциональные характеристики внутригрупповых отношений могут быть позитивными и негативными, выступая в то же время индикаторами социально-психологического климата [9]. Описывая функционально-позитивные и негативные параметры внутригрупповых отношений, используем концептуальные положения о дистанции и дисгармонии отношений, а также об отношении к себе как профессионалу, представленные в работах С. В. Духновского [5]. Таким образом, к функционально-позитивным характеристикам внутригрупповых отношений будут отнесены особенности дистанции (доверие, понимание, чувство сопринадлежности, эмоциональная близость) и активно-позитивного профессионального самоотношения, тогда как к функционально-негативным характеристикам — параметры дисгармоничности отношений в группе (напряженность, конфликтность, соперничество, отчужденность, неблагоприятный чувственный тон).

Материалы и методы исследования

Респондентами выступил 151 сотрудник органов внутренних дел в возрасте от 23 до 33 лет (49 женщин и 102 мужчины). В качестве психодиагностических методик использовали авторские разработки:

- опросник «Субъективная оценка внутригрупповых отношений» (СОВО), разработанный С. В. Духновским, К. В. Злоказовым (2023), основное назначение которого — выявление функционально-позитивных (негативных) характеристик внутригрупповых отношений и их интегрального показателя. *Предмет методики* — функционально-позитивные (доверие, понимание, чувство сопринадлежности, эмоциональная близость,

самоотношение) и негативные (напряженность, конфликтность, соперничество, отчужденность, неблагоприятный чувственный тон) характеристики внутригрупповых отношений. Соотношение функциональных показателей (позитивных и негативных) позволяет установить общий индекс внутригрупповых отношений, отражающий благоприятность / неблагоприятность климата в служебном коллективе сотрудников органов внутренних дел;

- шкала «Социальная нормативность личности» (СН), позволяющая выявить уровень выраженности данного качества у субъекта трудовой деятельности и связанные с ним кадровые риски [5].

В качестве статистических методов применяли анализ первичных статистик, корреляционный анализ (использовали коэффициент корреляции r -Пирсона) и сравнительный анализ. Перед проведением сравнительного анализа для каждой переменной был рассчитан статистический критерий нормальности Колмогорова — Смирнова. Уровень значимости p по всем переменным выше 0,05 (что позволило сделать вывод о нормальном распределении данных и определить в качестве метода анализа достоверности различий параметрический критерий t -Стьюдента). Для обработки полученных эмпирических данных использовали программный пакет статистического анализа SPSS23.0.

Результаты исследования и их обсуждение

Для проверки гипотезы о взаимосвязи оценки внутригрупповых отношений с нормативностью (ненормативностью) личности использовали процедуру корреляционного анализа, результаты которого представлены в табл. 1.

Из табл. 1 видим, что у обследованных сотрудников показатель «социальная нормативность» значимо коррелирует с интегральными показателями по шкалам методики «СОВО», таким как «функциональная позитивность отношений», «функциональная негативность отношений» и общим индексом внутригрупповых отношений. Наличие отрицательных взаимосвязей объясняем тем, что чем ниже значение по шкале «СН», тем больше субъект отклоняется в сторону социальной нормативности, и наоборот, повышение значений по данной шкале свидетельствует о ненормативности обследуемого.

Таблица 1

Table 1

**Матрица интеркорреляций шкал методики «СОВО»
с показателем социальной нормативности**
**Matrix of intercorrelations of scales of the “SOVO” methodology
with an indicator of social normativity**

Шкала методики «СОВО»	Показатель нормативности
Взаимопонимание в коллективе	-0,21
Доверие внутри коллектива	-0,24
Эмоциональная близость	-0,24
Сопринадлежность коллективу	-0,25
Профессиональное самоотношение	-0,31*
<i>Индекс функциональной позитивности</i>	-0,46
Отчужденность в коллективе	0,15
Напряженность в коллективе	0,28
Конфликтность в коллективе	0,34*
Агрессивность в коллективе	0,43*
Негативный чувственный тон в коллективе	0,28
<i>Индекс функциональной негативности</i>	0,48*
Интегральный показатель психологического климата	-0,47*

* Коэффициенты корреляции на уровне $p \leq 0,05$.

Соответственно, повышение социальной ненормативности субъекта сопровождается снижением значений индекса функциональной позитивности внутригрупповых отношений ($r = -0,46$ при $p \leq 0,05$) и увеличением значений их функциональной негативности ($r = 0,48$ при $p \leq 0,05$), а также снижением общего индекса внутригрупповых отношений как показателя благоприятности социально-психологического климата в служебном коллективе ($r = -0,47$ при $p \leq 0,05$). Таким образом, чем более выражено у субъекта равнодушное отношение к соблюдению принятых социальных норм и правил поведения, тем выше оценка функциональной негативности внутригрупповых отношений, что говорит об их дисгармоничности и неблагоприятном климате в служебном коллективе.

Установив зависимость показателя «социальная нормативность» от показателя внутригрупповых отношений, обратимся к описанию различий в оценке внутригрупповых отношений сотрудниками с разным уровнем нормативности. Для этого на основании данных по методике «СН» обследованные были разделены на две группы: с пониженными и повышенными значениями по данной шкале.

Первая группа — сотрудники с повышенным уровнем социальной нормативности ($n = 107$,

70,8 % обследованной выборки; значение показателя «СН» при переводе сырых значений в стандартные находится в диапазоне 7 стэнов). Сотрудники отличаются обязательностью, ответственностью как в повседневной жизни, так и в служебной деятельности; имеет место стремление к качественному выполнению поручений, развитость морально-этической регуляции поведения.

Вторая группа — обследованные с пониженным уровнем социальной нормативности ($n = 44$, 29,2 % обследованной выборки; значение показателя «СН» при переводе сырых значений в стандартные находится в диапазоне 4 стэнов). Обследованные данной категории характеризуются пренебрежением к соблюдению норм и правил, в том числе и в профессиональной деятельности, могут пренебрегать интересами других людей, обязанностями и данными обещаниями ради собственной выгоды, демонстрировать необязательность, безответственность.

Далее нами установлены различия между показателями по шкалам опросника «Субъективная оценка внутригрупповых отношений» у сотрудников с разным уровнем социальной нормативности (использовали t -критерий Стьюдента). Результаты представлены в табл. 2.

Результаты, представленные в табл. 2, показывают наличие значимых различий по шкалам методики «СОВО» у сотрудников с разным уровнем социальной нормативности (значение t -критерия находится в диапазоне от 1,89 до 1,95). В частности, установлено, что в группе нормативных сотрудников показатели функциональной позитивности внутригрупповых отношений и их общего индекса достоверно выше, чем в группе социально-ненормативных сотрудников, тогда как у последних показатель функциональной негативности внутригрупповых отношений достоверно выше, чем в группе социально-нормативных сотрудников.

Различия в функциональной позитивности отношений у нормативных сотрудников достигаются за счет того, что такие показатели, как взаимопонимание, доверие, сопринадлежность и профессиональное отношение, находятся на повышенном уровне (при переводе сырых значений в стандартные они выражены в диапазоне от 7 до 8 стэнов), тогда как в группе ненормативных сотрудников данные показатели выражены умеренно — в диапазоне от 5 стэнов.

Различия в функциональной негативности отношений у ненормативных сотрудников обеспе-

чиваются выраженностью таких показателей, как напряженность, конфликтность и негативный чувственный тон в отношениях (при переводе сырых значений в стандартные они выражены в диапазоне от 5 до 6 стэнов), тогда как в группе нормативных сотрудников они находятся на пониженном уровне — в диапазоне от 3 до 4 стэнов.

Таким образом, во *внутригрупповых отношениях социально-нормативных сотрудников* выражено чувство сопринадлежности служебному коллективу, сотрудники ориентируются на взаимопонимание во взаимодействии друг с другом. Членство в служебной группе, по мнению респондентов, формирует у них конструктивное профессиональное самоотношение. *Внутригрупповые отношения в служебном коллективе у социально-ненормативных сотрудников* отличаются умеренно выраженными показателями доверия, понимания, эмоциональной близости, сопринадлежности группе. По их мнению, служебный коллектив не позволяет им в полной для себя мере ощутить себя как профессионала. Отношения характеризуются напряженностью, конфликтностью, с преобладанием негативных астенических, меланхолических и удаляющих чувств.

Таблица 2

Table 2

Выраженность показателей внутригрупповых отношений (по методике «СОВО») у сотрудников с разным уровнем социальной нормативности
The severity of indicators of intra-group relations (according to the “SOVO” method) among employees with different levels of social normativity

Шкалы методики «СОВО»	Уровень социальной нормативности	
	Повышенный, $n = 107$	Пониженный, $n = 44$
Взаимопонимание в коллективе	32,9*	26,3
Доверие внутри коллектива	29,8*	23,1
Эмоциональная близость	29,1	27,9
Сопринадлежность коллективу	35,2*	29,7
Профессиональное самоотношение	31,6*	24,5
<i>Индекс функциональной позитивности</i>	159,9*	137,5
Отчужденность в коллективе	18,7	19,2
Напряженность в коллективе	11,5	17,0*
Конфликтность в коллективе	17,7	24,0*
Агрессивность в коллективе	15,9	17,5
Негативный чувственный тон в коллективе	10,1	16,5*
<i>Индекс функциональной негативности</i>	74,0	95,3*
Общий показатель внутригрупповых отношений	2,3*	1,4

* Различия достоверны на уровне $p \leq 0,05$.

Также установлены достоверные различия в выраженности интегрального показателя внутригрупповых отношений, который, как показали результаты предыдущих исследований [14], отражает уровень благоприятности социально-психологического климата в служебном коллективе. Так, в группе нормативных сотрудников данный показатель находится на повышенном уровне (при переводе сырых значений, представленных в табл. 2, в стандартные он выражен в диапазоне 8 стэнов), тогда как в группе ненормативных сотрудников данный показатель выражен на среднем уровне (при переводе сырых значений в стандартные находится в диапазоне 5 стэнов).

Исходя из этого, *социально-психологический климат по оценкам социально-нормативных сотрудников* в их служебных коллективах можно охарактеризовать как *благоприятный*, которому присуще стеническое доминирующее состояние (с преобладанием активности, бодрости, ресурсов для эффективного решения служебных задач, в том числе и в ситуациях неопределенности), ценностное отношение друг другу с признанием значимости мнения каждого, в сочетании с активно-позитивным отношением к себе как профессионалу и субъективной значимостью принадлежности к служебному коллективу. Служебный коллектив достигает стоящих перед ним целей при минимальных затратах благодаря эффективной организации и координации взаимодействия его участниками. *Социально-психологический климат в служебном коллективе*, исходя из оценок внутригрупповых отношений *социально-ненормативными сотрудниками*, можно обозначить как *умеренно благоприятный*, с избирательным ценностным отношением к отдельным его членам и значимости их мнения для субъекта, который не стремится в полной мере чувствовать свою принадлежность коллективу. Эффективность служебного взаимодействия пропорциональна затраченным ресурсам.

Заключение

Предположение о наличии взаимосвязи социальной нормативности с оценкой внутригрупповых отношений как индикатора социально-психологического климата в служебном коллективе, а также наличие различий в их оценках социально-нормативными и ненормативными сотрудниками нашло свое эмпирическое подтверждение.

В частности, установлено, что повышение социальной ненормативности соотносится с увеличением функционально-негативных характеристик внутригрупповых отношений и снижением функционально-позитивных как индикаторов благоприятности климата в служебном коллективе.

Показано, что у нормативных сотрудников функционально-позитивные характеристики внутригрупповых отношений (взаимопонимание, доверие, сопринадлежность группе и поддержание позитивного профессионального самоотношения в коллективе) более выражены, чем у ненормативных служащих, тогда как у социально-ненормативных сотрудников, наоборот, достоверно выше показатели функционально-негативных характеристик отношений (напряженность, конфликтность и негативный чувственный тон) в служебных коллективах, чем у нормативных.

Установленные различия в выраженности интегрального показателя внутригрупповых отношений свидетельствуют о том, что социально-нормативные сотрудники оценивают климат в служебных коллективах как благоприятный, а ненормативные — как умеренно благоприятный.

Таким образом, социальная нормативность сотрудника может являться одним из факторов, определяющих взаимоотношения с служебном коллективе, а соответственно и социально-психологический климат в нем. Полагаем, что своевременная оценка и выявление сотрудников с разным уровнем социальной нормативности (ненормативности) позволяет прогнозировать особенности внутригрупповых отношений в служебных коллективах. Это в конечном счете позитивно скажется на их функционировании и эффективности решения служебных задач.

Список источников

1. Асмолов А. Г. Психология личности: принципы общепсихологического анализа. М. : Смысл, 2001. 416 с.
2. Бигчинтаева Л. Г. Теоретический анализ психодиагностики социально-психологического климата в коллективах сотрудников ОВД в контексте исследования правовой психологии групп // Вестник Московского университета МВД России. 2014. № 3. С. 244–249.

3. Бойко В. В., Ковалев А. Г., Панферов В. И. Социально-психологический климат коллектива и личность. М. : Мысль, 1983. 207 с.
4. Бурцев А. О., Тавилова Н. Н. Влияние стиля руководства на психологический климат организации (на примере служебных коллективов МВД России // Прикладная юридическая психология. 2020. № 2 (51). С. 107–116. DOI:10.33463/2072-8336.2020.2(51).
5. Духновский С. В. Психологическая надежность и кадровая безопасность (на примере государственной гражданской и муниципальной службы). Курган : Изд-во Курганского гос. ун-та, 2018. 314 с.
6. Духновский С. В. Социально-ненормативный сотрудник: проблема классификации и оценка // Российский девиантологический журнал. 2023. № 3 (2). С. 189–194.
7. Злоказов К. В., Юренкова В. А., Рожков А. А. Трудности в измерении и оценке социально-психологического климата в служебных коллективах органов внутренних дел // Вестник Санкт-Петербургского университета МВД России. 2022. № 3 (95). С. 191–197. DOI: 10.35750/2071-8284-2022-3-191-197.
8. Караваяев А. Ф., Крук В. М., Носс И. Н. Проблема личностно-профессиональной диагностики в профессиональном отборе кандидатов на службу в органы внутренних дел и оценки надежности сотрудников // Психопедагогика в правоохранительных органах. 2015. № 3 (62). С. 106–113.
9. Корниенко А. В., Старченкова Е. С. Структурная модель влияния личностных детерминант на профессиональное здоровье // Вестник Челябинского государственного университета. Образование и здравоохранение. 2023. № 4 (24). С. 73–80. DOI: <https://doi.org/10.47475/2409-4102-2023-24-4-73-80>
10. Лотман Ю. М. Семиосфера. СПб. : Искусство-СПБ, 2004. 704 с.
11. Лукашева К. А. Современные тенденции исследования социально-психологического климата организации // Психология и психотехника. 2022. № 3. С. 19–29. DOI: 10.7256/2454-0722.2022.3.38582
12. Мазур М. А. Аксиологический подход к нравственным традициям органов внутренних дел // Вестник Челябинского государственного университета. Образование и здравоохранение. 2023. № 4 (24). С. 10–15. DOI: <https://doi.org/10.47475/2409-4102-2023-24-4-10-15>
13. Менделевич В. Д. Психология девиантного поведения : учебное пособие. СПб. : Речь, 2005. 445 с.
14. Ситников В. Л., Духновский С. В., Корзунин В. А. Социально-психологический климат в служебных коллективах органов внутренних дел: подход к его реконцептуализации // Вестник Санкт-Петербургского университета МВД России. 2023. № 1 (97). С. 221–229.
15. Смирнов А. В. Кто такой неблагоденственный работник? // Актуальные вопросы психологии в области человеческого фактора : материалы второй международной научн. практ. конф. Екатеринбург : Урал. гос. пед. ун-т, 2008. С. 157–161.
16. Сонди Л. Судьбоанализ. М. : Три квадрата, 2007. 480 с.
17. Шамионов Р. М. Социализация и ресоциализация личности: нормативность и процессуальность // Известия Саратовского университета. Акмеология образования. Психология развития. 2012. Т. 12, № 4. С. 3–8

References

1. Asmolov AG. Psihologija lichnosti: Principy obshhepsihologicheskogo analiza [Personality psychology: Principles of general psychological analysis]. Moscow, Smysl; 2001. (In Russ.).
2. Bigchintaeva LG. Theoretical analysis of psychodiagnostics of the socio-psychological climate in the teams of ATS employees in the context of a study of the legal psychology of groups. *Vestnik Moskovskogo universiteta MVD Rossii* [Bulletin of the Moscow University of the Ministry of Internal Affairs of Russia]. 2014; (3):244-249. (In Russ.).
3. Bojko VV, Kovalev AG, Panferov VI. Social'no-psihologicheskij klimat kollektiva i lichnost' [Social and psychological climate of the team and personality]. Moscow, Mysl'; 1983. (In Russ.).
4. Burcev AO, Tavtilova NN. Influence of the leadership style on the psychological climate of the organization (using the example of service teams of the Ministry of Internal Affairs of Russia. *Prikladnaja juridicheskaja psihologija* [Applied legal psychology]. 2020;2(51):107-116. DOI: 10.33463/2072-8336.2020.2(51). (In Russ.).
5. Duhnovskij SV. Psihologicheskaja nadezhnost' i kadrovaja bezopasnost' (na primere gosudarstvennoj grazhdanskoj i municipal'noj sluzhby) [Psychological reliability and personnel security (using the example of the state civil and municipal service)]. Kurgan, Kurgan State Publishing House; 2018. 314 p. (In Russ.).

6. Duhnovskij SV. Social profanity: classification problem and assessment. *Rossijskij deviantologicheskij zhurnal* [Russian Deviantology Journal]. 2023;3(2):189-194. (In Russ.).
7. Zlokazov KV, Jurenkova VA, Rozhkov AA. Difficulties in measuring and assessing the socio-psychological climate in the service teams of the internal affairs bodies. *Vestnik Sankt-Peterburgskogo universiteta MVD Rossii* [Bulletin of St. Petersburg University of the Ministry of Internal Affairs of Russia]. 2022;3(95):191-197. DOI: 10.35750/2071-8284-2022-3-191-197. (In Russ.).
8. Karavaev AF, Kruk VM, Noss IN. The problem of personal and professional diagnostics in the professional selection of candidates for service in the internal affairs bodies and assessing the reliability of employees. *Psichopedagogika v pravoohranitel'nyh organah* [Psychopedagogy in law enforcement agencies]. 2015;3(62):106-113. (In Russ.).
9. Kornienko AV, Starchenkova ES. Structural model of the influence of personal determinants on professional health. *Vestnik Chelyabinskogo gosudarstvennogo universiteta. Obrazovaniye i zdavookhraneniye* [Bulletin of Chelyabinsk State University. Education and healthcare]. 2023;4(24):73-80. DOI: 10.47475/2409-4102-2023-24-4-73-80 (In Russ.)
10. Lotman JuM. *Semiosfera* [Semiosphere]. St. Peterburg, Iskusstvo-SPB; 2004. (In Russ.).
11. Lukasheva KA. Modern trends in the study of the socio-psychological climate of the organization. *Psihologija i Psihotehnika* [Psychology and Psychotechnics]. 2022;3(3):19-29. DOI: 10.7256/2454-0722.2022.3.38582 (In Russ.).
12. Mazur MA. Axiological approach to the moral traditions of internal affairs bodies. *Vestnik Chelyabinskogo gosudarstvennogo universiteta. Obrazovaniye i zdavookhraneniye* [Bulletin of Chelyabinsk State University. Education and healthcare]. 2023;4(24):10-15. (In Russ.).
13. Mendeleevich VD. *Psihologija deviantnogo povedeniya* [Psychology of deviant behavior]. St. Peterburg, Rech'; 2005. 445 p. (In Russ.).
14. Sitnikov VL, Duhnovskij SV, Korzunin VA. Social and psychological climate in the service teams of the internal affairs bodies: approach to its receptualization. *Vestnik Sankt-Peterburgskogo universiteta MVD Rossii* [Bulletin of St. Petersburg University of the Ministry of Internal Affairs of Russia]. 2023;1(97): 221-229. (In Russ.).
15. Smirnov AV. Who is an unreliable worker? Aktual'nye voprosy psihologii v oblasti chelovecheskogo faktora [Topical issues of psychology in the field of the human factor]. Ekaterinburg, 2008. Pp. 157–161. (In Russ.).
16. Sondi L. Sud'boanaliz [Sudboanalysis]. Moscow, Tri kvadrata; 2007. (In Russ.).
17. Shamionov RM. Socialization and resocialization of personality: normative and procedural. *Izvestija Saratovskogo universiteta. Ser. Akmeologija obrazovanija. Psihologija razvitiya* [Izvestia of Saratov University. Ser. Education acmeology. Psychology of developmen]. 2012;12(4):3-8. (In Russ.).

Информация об авторе

С. В. Духновский — доктор психологических наук, профессор кафедры юридической психологии.

Information about the author

S. V. Dukhnovsky — Doctor of Psychological Sciences, Professor, Department of Legal Psychology.

Статья поступила в редакцию 15.10.2023;
принята к публикации 20.03.2024.

The article was submitted 15.10.2023; accepted for
publication 20.03.2024.

Автор заявляет об отсутствии конфликта
интересов.

The author declares no conflicts of interests.

Original article

doi: 10.47475/2409-4102-2024-25-1-58-73

PSYCHOLOGICAL TIME AND ECONOMIC ATTITUDES: TESTING THE THEORETICAL MODEL

Ekaterina V. Zabelina¹✉, Olga S. Deyneka², Timofey A. Nestik³

¹Chelyabinsk State University, Chelyabinsk, Russia, katya_k@mail.ru, ORCID 0000-0002-2365-6016

²St. Petersburg State University, St. Petersburg, Russia, o.deyneka@spbu.ru, ORCID 0000-0001-8224-2190

³Institute of Psychology of the Russian Academy of Sciences, Moscow, Russia, nestik@gmail.com, ORCID 0000-0002-1410-4762

Abstract. Despite the evidence of the relationship between types of the economic behaviors and certain components of psychological time, there is no holistic model, explaining the relationship between them. The purpose of this study is to develop and verify such a model. According to the theoretical model, psychological time can act as an internal factor, which, when interacting with other internal and external variables, serves as a predictor of changes in economic attitudes. Model verification was carried out on the sample of the residents of the south-western part of the Russian Federation ($N = 1\,356$, $M_{Age} 25.27$, 41% of male). We use the following methods: Life Satisfaction Scale, PVQ-RR, Subjective Income Level Scale, Economic Attitudes Questionnaire, Inventory of Polychronic Values, Attitudes towards Time, Zimbardo's Time Perspective Inventory, Inventory of Time Value as an Economic Resource by Usunier. The empirical model confirms the theoretical one. The escapist orientation (the combination of orientation to the past negative, present fatalistic and present hedonistic) contributes to the reduction of the level of subjective economic well-being. On the contrary, the harmonious orientation (the combination of the future orientation, past positive and present hedonistic) increases the level of subjective economic well-being indirectly — through the shaping of the future confidence based on financial literacy. The significant contribution of life values and the less significant contribution of gender and age in shaping the time orientations were found. The study contributes to the understanding of the significance of the perception and experience of time in the economic life for the formation of one's well-being.

Keywords: psychological time, economic attitude, economic behavior, time attitude, time perspective, economic well-being

For citation: Zabelina EV, Deyneka OS, Nestik TA. Psychological Time and Economic Attitudes: Testing the Theoretical Model. *Bulletin of Chelyabinsk State University. Education and Healthcare.* 2024;(1(25):58-73. doi: 10.47475/2409-4102-2024-25-1-58-73. (In Russ.)

Научная статья

УДК 159.9

ПСИХОЛОГИЧЕСКОЕ ВРЕМЯ И ЭКОНОМИЧЕСКИЕ АТТИТЮДЫ: ПРОВЕРКА ТЕОРЕТИЧЕСКОЙ МОДЕЛИ

Екатерина Вячеславовна Забелина¹✉, Ольга Сергеевна Дейнека²,
Тимофей Александрович Нестик³

¹Челябинский государственный университет, Челябинск, Россия, katya_k@mail.ru, ORCID 0000-0002-2365-6016

²Санкт-Петербургский государственный университет, Санкт-Петербург, Россия, o.deyneka@spbu.ru, ORCID 0000-0001-8224-2190

³Институт психологии Российской академии наук, Москва, Россия, nestik@gmail.com, ORCID 0000-0002-1410-4762

Аннотация. Несмотря на очевидность связи между типами экономического поведения и отдельными компонентами психологического времени, целостной модели, объясняющей взаимосвязь между ними, не существует. Целью данного исследования является разработка и проверка такой модели. Согласно теоретической модели, психологическое время может выступать в качестве внутреннего фактора, который при

взаимодействии с другими внутренними и внешними переменными служит важным предиктором изменений экономических аттитюдов. Проверка модели проводилась на выборке жителей юго-западной части РФ ($N=1\,356$, средний возраст 25,27, 41 % мужчины). Были использованы следующие методы: Шкала удовлетворенности жизнью, PVQ-RR, Шкала субъективного уровня дохода, Опросник экономических аттитюдов, Шкала полихронных ценностей, Аттитюды ко времени (Нуттин, 2004), Опросник временной перспективы Зимбардо, Шкала ценности времени как экономического ресурса Узунье. Эмпирическая модель подтвердила теоретическую. В частности, эскапистская ориентация (сочетание ориентации на негативное прошлое, фаталистическое и гедонистическое настоящее) способствует снижению уровня субъективного экономического благополучия. Напротив, гармоничная ориентация (сочетание ориентации на будущее, позитивного прошлого и гедонистического настоящего) повышает уровень субъективного экономического благополучия опосредованно — через формирование уверенности в будущем на основе финансовой грамотности. Выявлен значимый вклад жизненных ценностей и менее значимый вклад пола и возраста в формирование временных ориентаций. Исследование способствует пониманию важности восприятия и переживания времени в экономической жизни для формирования благополучия человека.

Ключевые слова: психологическое время, экономические аттитюды, экономическое поведение, отношение ко времени, временная перспектива, субъективное экономическое благополучие.

Для цитирования: Zabelina EV, Deyneka OS, Nestik TA. Psychological Time and Economic Attitudes: Testing the Theoretical Model // Вестник Челябинского государственного университета. Образование и здравоохранение. 2024. № 1 (25). С. 58–73. doi: 10.47475/2409-4102-2024-25-1-58-73.

Introduction

Time as an irreplaceable life resource has always had a high value in people's lives, but it has become particularly important in the recent years as a category of social mind [20]. In the information society time in one's perception is accelerated and compressed [38]. In the fast flow of information, less time is left for thinking and making economic decisions. This phenomenon called "time-pressure illusion" [8] may cause the negative psychological symptoms, such as anxiety, insecurity, depression, etc., and, as a consequence, lead to reducing the subjective well-being, including economic one.

Psychological time of an individual is the universal and voluminous term for description of various aspects of subjective time phenomenon (perception and experience of time, attitude to time, time orientation, etc.). In general, psychological time is understood as a set of psychically mediated perception, representation, experience and attitude to the physical time of life, caused by social, historical, global conditions. Nowadays there is growing evidence that one's experience depends on how a person perceives time, processes information over time, and uses his or her memory structures [13].

Despite the evidence of the relationship between types of the economic behaviors and certain components of psychological time [3; 22, 7; 12], there is no comprehensive model of their relationship, including possible determinants and effects. The studies of psychological time in the economic psychology are rather fragmentary, and they use different theoretical concepts. The limitations of theoretical and empirical re-

search in this area, combined with the social relevance of the problem, provides the need to develop a holistic theoretical model of the relationship between psychological time and economic mind of an individual, and to verify it on the Russian sample.

Theoretical Model

Psychological time in the economic sphere. Despite the rich theoretical and empirical material in the field of psychological time phenomenon, there is no unity in researchers' opinions on it. The very construct of psychological time appears in various terms, such as temporal orientation [19], time attitude [23; 29], polychronicity [5], time perspective [40], temporal focus [36], experience of time [16], relation to time [25; 20], and others.

The most complete model is seemed to be a relation to time by Nestik [20]. Within the framework of this model, the structure of psychological time is proposed, both at the individual and at the group (social) levels. The model includes four components of relation to time: value-motivational (the subjective significance of time as an irreplaceable resource); cognitive (time perspective, temporal aspects of identity); affective-evaluative (the emotional attitude to time) and cognitive one (preferred ways of time organizing) [20].

If we extend this model to the economic sphere, we can assume certain characteristics of psychological time, manifested in economic mind and behavior (table 1).

It is possible to define psychological time in the economic sphere as a mental reality that reflects the simultaneity, sequence, duration, speed of events in

Table 1

Structure and content of psychological time in the economic sphere

Components	Characteristics of psychological time	Characteristics of psychological time in the economic sphere
Cognitive	Time perspective, time focus, time identity, autobiographical memory, subjective age	Horizon of economic planning, orientation to the past, present and future in making economic decisions, temporal aspects of casual attribution in explaining economic phenomena, temporal attribution of reflection on economic events, subjective age of socio-economic identity
Affective	Attitude to the events of the past, present and future	Emotional reaction to the events of economic reality in the past, present, and future; financial optimism / pessimism about the future
Value-motivational	The value of time as an irreplaceable resource, the desire to realize its potential in time	The value of time as an economic resource, focus on self-realization in the economic sphere, readiness for changes in economic behavior, economic locus of control
Conative	Polychronicity, procrastination, temporary competence, hurriedness, pacing style	Manifestations of polychronicity — monochronicity in economic behavior, haste or procrastination in making economic decisions, the pace of solving economic problems

economic life, their relevance to the present, past and future, and the corresponding focus of attention. The content of psychological time also includes the experience of the compactness and extension of economic processes, their continuity, awareness of the value of time as an economic resource, awareness of age in the economic context (readiness for a certain professional position, starting a business, for retirement, etc.). Mental representations about the duration and stages of life in relation to economic tasks and plans, the connection of one's own economic life with the life of previous and subsequent generations, social group and society create the line of the genesis of psychological time in the economic sphere.

Economic mind and psychological time

One of the promising methodological approaches to the study of the phenomena of economic psychology is studying them in the structure of economic mind [9]. Economic mind can be defined as an integral system of the reflection of objective economic reality. It can include such components as representations (of oneself as an economic actor, of the material welfare, wealth; of the rich and the poor people, of profitable activities, of the property and the owner), social attitudes to different forms of economic behavior; attitude to money; psychological readiness for competition with other people in the economic sphere; the orientation to economic value [41], and others. However, economic attitudes are most often studied in the structure of economic mind. In particular, studies have been conducted on attitudes to unemployment [21], savings [15], debt in consumer behavior [27],

money [14], as well as investment [2] and entrepreneurial ones [39].

There are evidence about associations between economic mind (behavior) and psychological time. The characteristics of psychological time of consumers are investigated [3; 17; 19]. It is studied the impact of time perception on saving behaviors [22], work motivation [32], entrepreneurial behaviors [4], the behavior of unemployed people [7], and on economic expectations [12; 24]. However, despite the above-mentioned evidence of this relationship, no coherent model of the relationship between psychological time and economic consciousness has been found.

Determinants and effects of psychological time in the economic sphere

One of the factors that influence how a person perceives and experiences time in economic sphere are **values**. In the humanities, it is customary to distinguish between cultural (established historically) [18], social (determined by a specific social situation) [26], and individual values (determined by the worldview of a particular person) [33]. For instance, the concept of personal organization of life time and activity time [1] shows the dominant role of the individual life values in the construction of life time, including economic sphere.

In science, attempts are made to study the **age-related aspects** of psychological time in the economics that show a complex, ambiguous relationship between age and subjectively experienced time in different countries. The researchers [35] conclude that age-related changes in time perspective are complex,

they are described by curved functions, with peaks and dips in different age cohorts. A common trend for all countries is that the role of the Present Hedonistic factor decreases with age (the time of various experiments passes) and the role of the future orientation increases (the time of activity in the professional sphere, in family matters, etc.) until older age when Present Fatalistic begins to prevail [35].

Gender as a factor influencing the specifics of psychological time and its components also attracts the attention of the researchers. In particular, it is revealed that women in Russia, the United States, and Spain scored higher on the Past Positive and Present Fatalistic scales than men. Women experience warmer and sentimental feelings about their past, they are more prone to nostalgia, to indulge in pleasant memories. Older women tend to have a fatalistic, helpless attitude towards the present, the conviction that the present should be accepted with submission and humility. The same pattern was observed in Italy and Spain [35].

There are the studies of the impact of **income and social status** on the perception and attitude to time in the economics. A number of researchers, studying time perspective, note the role of lifestyle in the individual perception of time, due to background, cultural education, social status, current task and other factors [40]. It is shown that the tendency to manage future life events is associated with a higher socio-economic level of the respondents [35]. According to K. Muzdybaev [28], experiencing time is closely related to in-

come and success in life: the higher the income level, the longer the time perspective. Recent data on the relationship of the future time orientation with the level of income and socio-economic status of the family are confirmed in the studies of international psychologists [30].

The data collected in science demonstrate the relationship between subjective time and positive psychological phenomena as a consequence of a particular set of time components. For example, time perspective has been shown to be associated with job and life satisfaction [36], locus of control [31], optimism [34], and others. The most theoretically and empirically developed is the relationship between the components of psychological time and **life satisfaction**, or **subjective well-being**. This phenomenon can be considered as a consequence, or effect of psychological time, since perception, experience and attitude to time can increase or decrease the level of subjective well-being of a person [6]. It is shown that a balanced time perspective is associated with higher well-being and wisdom throughout life (at different ages) [37]. Respondents with a balanced time perspective felt significantly happier than the others [6].

According to analysis, the psychological time of an individual can act as an internal factor, which, when interacting with other internal and external variables, serves as an important predictor of changes in economic mind and behavior. This idea, based on the model of Drobysheva and Zhuravlev [11], can be represented graphically as follows (Figure 1).

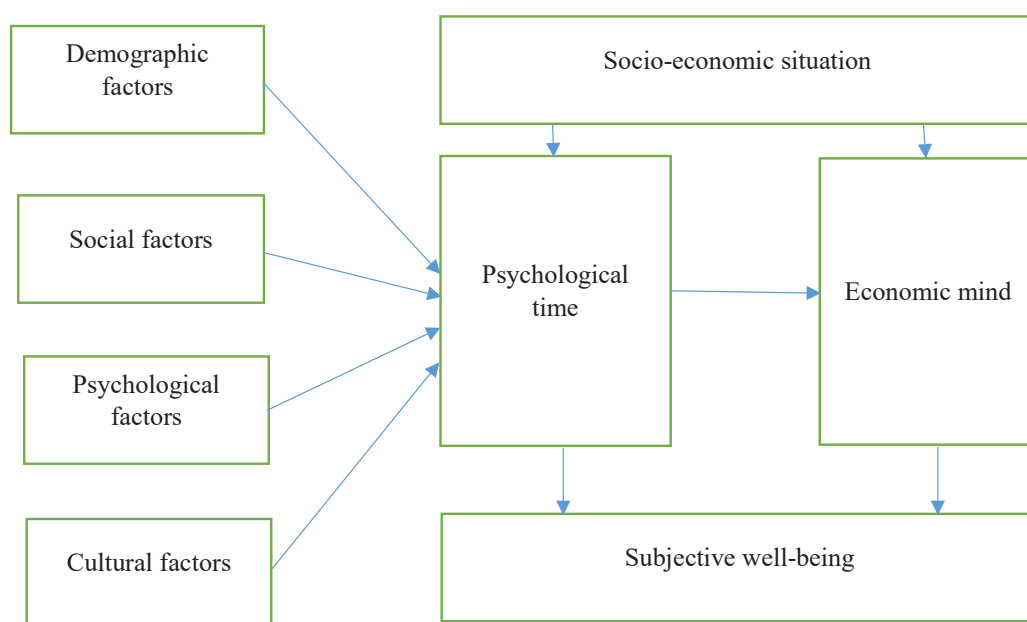

Figure 1. A priori model of the relationship between economic mind and psychological time

Changes in the external economic environment (economic growth, stagnation or crisis), entail a whole range of manifestations in economic reality (for example, an increase in the cost of goods and services, an increase or decrease in personal economic income, job loss, promotion, etc.), which in turn can be considered as the reasons for the transformation of economic mind. External factors that affect economic mind can be demographic variables (gender, age, education), social status, professional activity, lifestyle, and others. Internal factors (personal characteristics, intelligence, addictions, values, beliefs) also have an impact on economic mind, along with external factors and in interaction with them. Psychological time of an individual, being in fact an internal factor, and closely related to the value system, can act as a mediator between external factors and economic mind (behavior). As a criterion for demonstration of the changes in one's economic mind, we can suggest subjective economic well-being as an integral psychological indicator of a person's life, expressing an attitude to one's current and future material well-being [24].

The developed model allowed to formulate the main hypothesis of the study: individual components of psychological time (time orientations), determined by demographic, social, cultural and psychological factors, influence the subjective economic well-being, both directly and indirectly through economic attitudes.

Method and sample. In order to study the content of the value-motivational component of the psychological time of an individual, the Inventory of Time Value as an Economic Resource by Usunier [20] was used. To study the content of the cognitive component of psychological time, Zimbardo's Time Perspective Inventory [35] was used. For studying the content of the emotional component of psychological time of an individual, a method Attitudes towards Time [29] was used. To study the content of the behavioral component of the psychological time of the individual, The Inventory of Polychronic Values [20] was used. In order to diagnose the features of economic mind we used the Economic Attitudes [10]. To explore the psychological variables as the predictors of psychological time we diagnose the individual life values by Schwartz's PVQ-RR [33]. The Subjective Income Level Scale by A. Furhnm in the adaptation of Deyneka [9] was used to explore the level of subjective economic well-being.

When processing the data, a statistical package SPSS24.0 was used, including the structural equation

software IBM SPSS AMOS22 (IBM Corporation, Armonk, NY, USA). To aggregate the variables in the model exploratory factor analysis was applied using the maximum likelihood method.

Model verification was carried out on the sample of the residents of the south-western part of the Russian Federation (Chelyabinsk and Sverdlovsk regions) of the number of 1356 people (18–73 years, mean age 25.27 years, 41 % of male). The sample consisted of the university students, employees of public and private sector enterprises, civil servants, entrepreneurs, unemployed, and retirees. The sample was randomly designed to reflect the general population of people living in the area. Most of the data was collected electronically via the Internet.

Design. The study has several stages. At the first stage, the factor (exploratory and confirmatory) analyses were carried out using the Maximum likelihood method to establish the structure of psychological time (Table 2, 3, Figure 2) and economic attitudes (Table 4, 5, Figure 3). Further, according to the theoretical model (Figure 1), the model of the impact of psychological time on economic attitudes was tested (Table 6, Figure 4). The next stages additional elements were added to the model consistently, in particular, subjective economic well-being as the criterion of the efficient self-realization in the economic sphere (Table 7, Figure 5), demographic variables (age and gender), and life values (Table 8, Figure 6). As a result, an empirical model was obtained that corresponds well to the initial data.

Results. Exploratory factor analysis of the studied components of psychological time allowed us to identify three factors in its structure (Table 2).

The first factor, called as a *Depreciating time orientation*, is formed by the attitude to the events of the future, present, and past as unpleasant, sad, hopeless, meaningless, and poorly controlled. The second factor, named as an *Escapist time orientation*, includes orientation to the past negative (concentration on unpleasant memories), to the fatalistic perception of the events (as uncontrolled and unmanageable), as well as to the present hedonistic (the attitude to enjoy the current moment, to live "like the last time"). This factor reflects the "stuck in the negative", the belief that life is a series of troubles and disappointments that can not be influenced in any way, so there is no point to plan the future, one just needs to have fun while it is possible. This factor can be considered as a negative psychological tendency that leads to "killing" time,

Table 2

Factor structure of psychological time

	Factors		
	1	2	3
Negative attitude to the future	0.878		
Negative attitude to the present	0.865		
Negative attitude to the past	0.722		
Past Negative		0.793	
Present Fatalistic		0.767	
Present Hedonistic		0.577	0.495
Past Positive			0.755
Future			0.641
The proportion of explained variance, %	21.9	16	12.9

thoughtless spending it in various activities — surrogates of real healthy life (search for entertainment in virtual reality, computer games, drug intoxication, etc.). This tendency is a risk in terms of the ease of external control of this type of consciousness. Finally, the third factor, labeled *Harmonious time orientation*, represented by a set of orientation on past positive (bright, happy memories of past events), orientation toward the future (the desire to plan and manage one’s life) and present hedonistic (the desire to enjoy the moment). This factor seems to reflect a balanced time perspective, when a person, appreciating the present, draws resources from the past and builds the future.

Confirmatory analysis showed the validity of the selected factors (Figure 2). The resulting model corresponds well to the original one according to the consent indices: CMIN = 34.297; df = 9; p = 0.000; GFI = 0.994; CFI = 0.995; RMSEA = 0.045, Pclose = 0.682. All the relationships and coefficients presented in it are statistically reliable (Table 3).

At the next stage, a similar procedure of factor analysis was carried out to determine the structure of economic attitudes, after which the factors were calculated and used in the model as explicit variables. Exploratory factor analysis allowed us to identify 4 factors in the structure of economic attitudes (Table 4).

The first factor is formed by a combination of confidence in the future due to savings, awareness of one’s own financial literacy and satisfaction with the opportunities of consumption. This factor reflects positive emotions (states) in the economic sphere — **confidence and satisfaction in the economic life based**

Table 3

The regression coefficients of the model of psychological time

	Estimate	S.E.	C.R.	P
ОБ ← НЭ	1.000			
ОН ← НЭ	0.960	0.027	34.939	***
ОП ← НЭ	0.765	0.025	30.783	***
НП ← НК	1.000			
ФН ← НК	1.074	0.046	23.198	***
ГН ← НК	0.484	0.029	16.879	***
ПП ← ПК	1.000			
Б ← ПК	0.873	0.047	18.386	***
ГН ← ПК	0.631	0.040	15.808	***

Note: ОБ — negative attitude to the future, ОН — negative attitude to the present, ОП — negative attitude to the past, НП — past negative, ФН — present fatalistic, ГН — present hedonistic, ПП — past positive, Б — future.

on financial knowledge. The second factor includes the attitude to independent achievements in the field of economics, awareness of the irrationality of the consumer behavior and the attitude to savings. This factor seems to reflect the **strategy of rational economic behavior based on savings.** The third factor includes attitudes of financial optimism, the desire to occupy the status of a wealthy person, high claims in the economic sphere, interest and activity in the real estate sector, as well as the willingness to invest in profitable risky projects. In general, this factor reflects

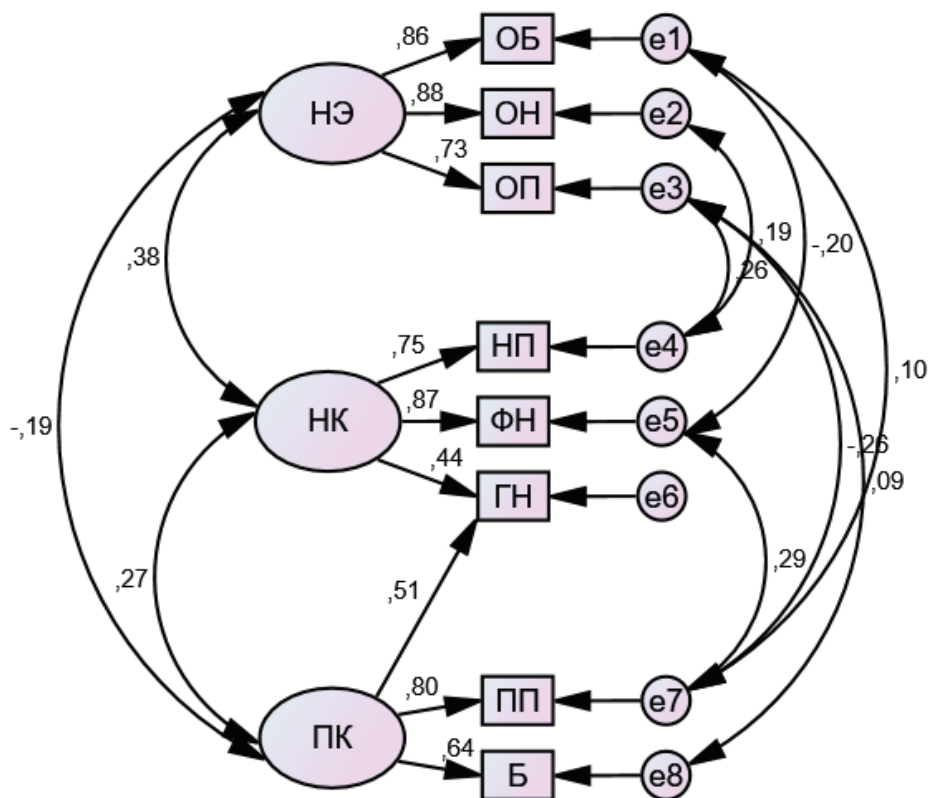

CMIN=34,297; df=9; p=,000; CFI=,995; RMSEA=,045; GFI=,994; Pclose=,682

Figure 2. Model of psychological time

Note: HЭ — depreciating orientation, HK — escapist orientation, ПК — harmonious orientation, ОБ — attitude to the future, ОН — attitude to the present, ОП — attitude to the past, НП — past negative, ФН — present fatalistic, ГН — present hedonistic, ПП — past positive, Б — future

Table 4

Factor structure of economic attitudes

	Factors			
	1	2	3	4
Confidence in the future thanks to savings	0.727			
Financial literacy	0.571			
Customer satisfaction	0.529			
The value of independent economic achievements		0.680		
Awareness of consumer irrationality		0.516		
The desire to save		0.400		
Financial optimism			0.548	
Economic ambitions			0.489	
Significance of financial status			0.486	
Real estate activity			0.408	
Willingness to invest			0.360	
Negative attitude toward entrepreneurs				0.566
Priority of earning over vocation				0.502
Priority of earning over health				0.480
The proportion of explained variance, %	8.9	6.7	6.3	5.2

an optimistic attitude towards the economic future, the desire to set ambitious financial goals and achieve them through profitable investments. This factor shows, in contrast to the second, the preference for **active economic strategies**. Finally, the fourth factor is formed by the combination of a negative attitude towards entrepreneurs and a willingness to work for a lot of money at the expense of vocation and health. Conditionally, this factor can be designated as the **“psychology of an employee”**, who strives for large earnings even to the detriment of his own vocation and health, and condemns entrepreneurs.

Confirmatory factor analysis verified the four-factor structure of economic attitudes (Figure 3). In general, the resulting model shows acceptable model indices $CMIN = 151.256$; $df = 47$; $p = 0.000$; $GFI = 0.984$; $CFI = 0.959$; $RMSEA = 0.040$, $Pclose = 0.992$. All the coefficients and relationships presented in it are statistically reliable (Table 5).

At the next stage, in order to test the hypothesis about the influence of the time orientations on the eco-

nomics attitudes, an a priori (theoretical) model was verified. The results of the structural equations modeling (Fig. 4) show an acceptable correspondence of the initial model to the consent indices: $CMIN = 312.865$; $df = 40$; $p = 0.000$; $GFI = 0.964$; $CFI = 0.948$; $RMSEA = 0.070$, $Pclose = 0.000$. Regression coefficients of the model show statistical reliability (Table 6).

The depreciating orientation (negative attitude to the events of the future, present, and past) reduces the focus on the use of both active and passive economic strategies (saving, investing), as well as the level of claims in the field of economics and the level of financial optimism. At the same time, the negative emotional perception of time reinforces the attitudes of the “hired worker”, who is ready to work at the expense of health and vocation, and who despises entrepreneurs. These attitudes are also reinforced by the escapist orientation (orientation to the past negative, present fatalistic, and present hedonistic). Besides, this component contributes to the shaping of a savings mindset (probably savings for a “rainy day”). The harmonious time

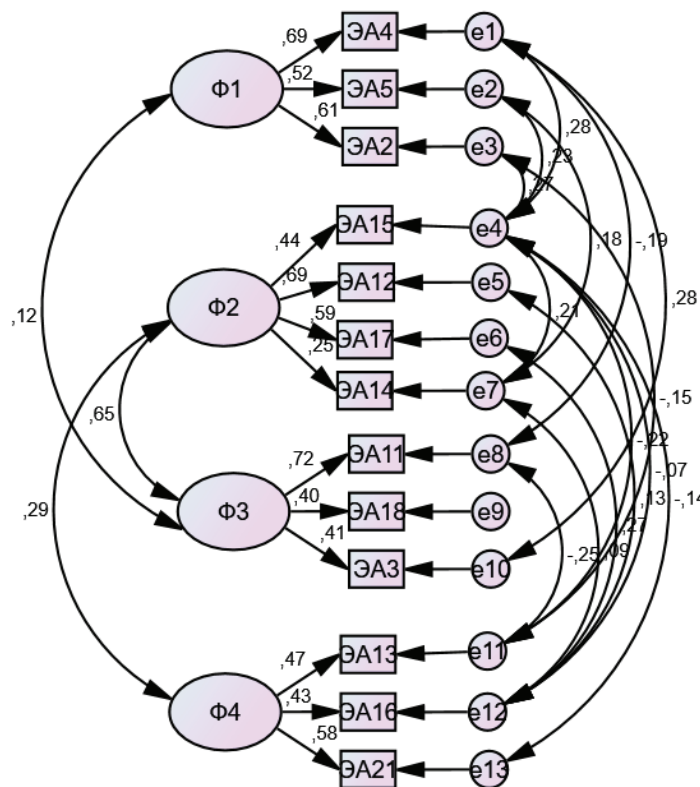

$CMIN=151,256$; $df=47$; $p=,000$; $CFI=,959$; $RMSEA=,040$; $GFI=,984$; $Pclose=,992$

Figure 3. Model of the structure of economic attitudes

Note: A2 — consumer satisfaction, A3 — the desire to save, A4 — confidence in the future thanks to savings, A5 — financial literacy, A11 — the value of independent economic decisions, A12 — economic ambitions, A13 — negative attitude to entrepreneurs, A14 — activity in the real estate sector, A15 — financial optimism, A16 — the priority of earnings over vocation, A18 — awareness of consumer irrationality, A21 — the priority of earnings over health

Table 5

Regression coefficients of the model of economic attitudes

			Estimate	S.E.	C.R.	P
ЭА4	←	F1	1.000			
ЭА5	←	F1	0.714	0.058	12.225	***
ЭА2	←	F1	0.957	0.078	12.244	***
ЭА15	←	F2	1.000			
ЭА12	←	F2	1.489	0.123	12.057	***
ЭА17	←	F2	1.292	0.108	11.918	***
ЭА14	←	F2	0.648	0.084	7.698	***
ЭА11	←	F3	1.000			
ЭА18	←	F3	0.599	0.061	9.798	***
ЭА3	←	F3	0.732	0.071	10.320	***
ЭА13	←	F4	1.000			
ЭА16	←	F4	0.964	0.122	7.910	***
ЭА21	←	F4	1.279	0.175	7.330	***

Note: ЭА2 — consumer satisfaction, ЭА3 — the desire to save, ЭА4 — confidence in the future thanks to savings, ЭА5 — financial literacy, ЭА11 — the value of independent economic decisions, ЭА12 — economic ambitions, ЭА13 — negative attitude to entrepreneurs, ЭА14 — activity in the real estate sector, ЭА15 — financial optimism, ЭА16 — the priority of earnings over vocation, ЭА18 — awareness of consumer irrationality, ЭА21 — the priority of earnings over health.

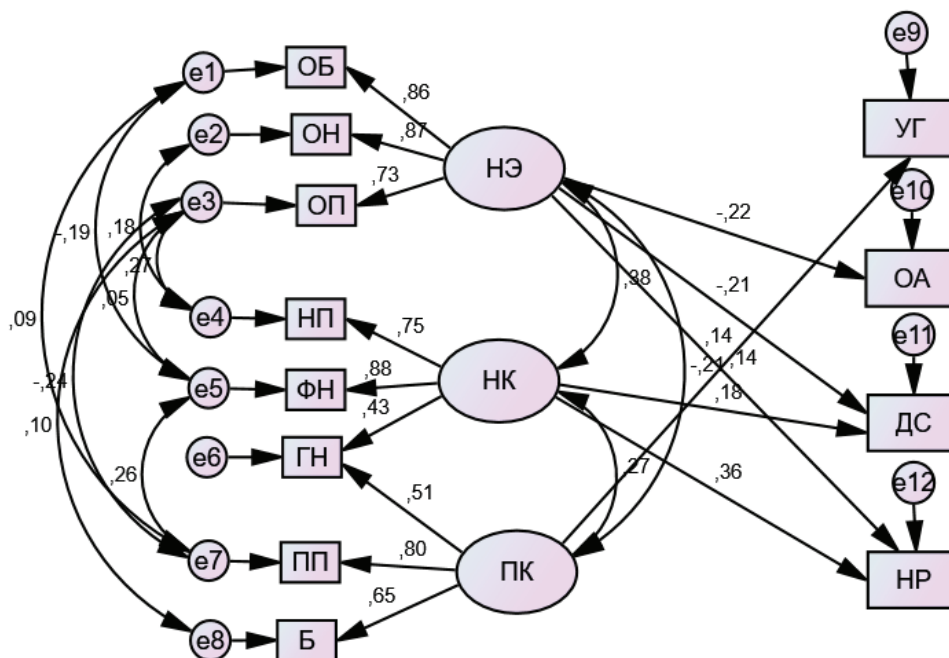

CMIN=312,865; df=40; p=,000; CFI=,948; RMSEA=,070; GFI=,964; Pclose=,000

Figure 4. The model of the relationship between psychological time and economic attitudes

Note: HЭ — depreciating orientation, НК — escapist orientation, ПК — harmonious orientation, ОБ — attitude to the future, ОН — attitude to the present, ОП — attitude to the past, ПН — negative past, ФН — fatalistic present, ГН — hedonistic present, ПП — positive past, Б — future, УГ — confidence and satisfaction in the economic sphere based on financial literacy, ОА — financial optimism based on ambitions and striving for status, ДС — the value of independent achievements based on savings, НР — the attitudes of the “employee”

**Regression coefficients of the model of the relationship
between psychological time and economic attitudes**

			Estimate	S.E.	C.R.	P
ОБ	←	НЭ	1.000			
ОН	←	НЭ	0.949	0.027	35.428	***
ОП	←	НЭ	0.760	0.025	30.751	***
НП	←	НК	1.000			
ФН	←	НК	1.075	0.043	25.053	***
ГН	←	НК	0.473	0.028	16.690	***
ПП	←	ПК	1.000			
Б	←	ПК	0.886	0.048	18.528	***
ГН	←	ПК	0.637	0.040	15.964	***
УГ	←	ПК	0.222	0.047	4.711	***
ОА	←	НЭ	-0.147	0.018	-8.066	***
ДС	←	НК	0.217	0.039	5.628	***
ДС	←	НЭ	-0.135	0.020	-6.886	***
НП	←	НК	0.441	0.038	11.719	***
НП	←	НЭ	0.092	0.018	4.982	***

Note: НЭ — depreciating orientation, НК — negative-cognitive component, ПК — harmonious orientation, ОБ — attitude to the future, ОН — attitude to the present, ОП — attitude to the past, НП — negative past, ФН — fatalistic present, ГН — hedonistic present, ПП — positive past, Б — future, УГ — confidence and satisfaction in the economic sphere based on financial literacy, ОА — financial optimism based on ambitions and striving for status, ДС — the value of independent achievements based on savings, HP — the attitudes of the “employee”.

orientation (balanced time perspective) contributes to the formation of positive economic attitudes — confidence in the future and satisfaction with consumer opportunities due to financial knowledge.

Further, an indicator of subjective economic well-being was added to the empirical model, calculated as a subjective assessment of income level. As a hypothesis, it was suggested that the components of psychological time, both directly and indirectly, affect the feeling of subjective well-being in the economic sphere. As can be seen in Figure 5, the a posteriori model confirmed its validity: CMIN = 356.799; df = 50; p = 0.000; GFI = 0.963; CFI = 0.944; RMSEA = 0.066, Pclose = 0.000; while maintaining the statistical reliability of the regression coefficients (Table 7).

The empirical model confirms the hypothesis about the impact of the components of psychological time on the level of subjective economic well-being, both directly and indirectly, through economic attitudes. In particular, the escapist time orientation contributes to the reduction of the level of subjective economic

well-being. Focusing on past mistakes and failures, combined with a lack of self-confidence to change the situation, contributes to a decrease in satisfaction with the personal economic situation. On the contrary, the harmonious time orientation helps to increase the level of subjective economic well-being indirectly — through the shaping of the future confidence based on financial literacy. Thus, the assumption that the components of psychological time, both directly and indirectly, affect subjective well-being in the economic sphere has been confirmed.

At the final stage of the study, the empirical model, according to the theoretical one, included demographic variables (gender 1-male, 2-female and age), as well as an indicator of life values, which formed a single factor during factorization. The final a posteriori model shows high consent indices (even better than in previous models), which indicates a high level of consistency with the theoretical model: CMIN = 319.607; df = 74; p = 0.000; GFI = 0.972; CFI = 0.964; RMSEA = 0.049, Pclose = 0.660 (Figure 6).

Table 7

**Regression coefficients of the model of the impact of psychological time
on subjective economic well-being**

			Estimate	S.E.	C.R.	P
УГ	←	ПК	0.223	0.047	4.723	***
ОБ	←	НЭ	1.000			
ОН	←	НЭ	0.953	0.027	35.498	***
ОП	←	НЭ	0.763	0.025	30.818	***
НП	←	НК	1.000			
ФН	←	НК	1.036	0.040	25.747	***
ГН	←	НК	0.465	0.028	16.719	***
ПП	←	ПК	1.000			
Б	←	ПК	0.889	0.048	18.525	***
ГН	←	ПК	0.635	0.040	15.906	***
ОА	←	НЭ	-0.146	0.018	-7.996	***
ДС	←	НК	0.223	0.038	5.825	***
ДС	←	НЭ	-0.137	0.020	-6,933	***
НП	←	НК	0.440	0.037	11.827	***
НП	←	НЭ	0.091	0.019	4.892	***
СЭБ	←	УГ	0.368	0.037	10.057	***
СЭБ	←	НК	-0.444	0.054	-8.264	***

Note: НЭ — depreciating orientation, НК — escapist orientation, ПК — harmonious orientation, ОБ — attitude to the future, ОН — attitude to the present, ОП — attitude to the past, ПН — negative past, ФН — fatalistic present, ГН — hedonistic present, ПП — positive past, Б — future, УГ — confidence and satisfaction in the economic sphere based on financial literacy, ОА — financial optimism based on ambitions and striving for status, ДС — the value of independent achievements based on savings, HP — the attitudes of the “employee”, СЭБ — subjective economic well-being (subjective income level)

All regression coefficients and model relationships are statistically significant (Table 8).

In addition to the previously identified relationships between the components of psychological time, economic attitudes and subjective economic well-being, the contribution of gender ($R = -0.26$, $p = 0.000$) to the formation of the depreciating type of psychological time and economic attitudes through the attitude to the future was revealed. Women are more optimistic about the future than men, which specifically affects the emotional component of psychological time. It is also possible to observe the impact of age on the cognitive component of psychological time (in its positive and negative content), and through it — on the economic representations, emotions, motives and subjective economic well-being. With the passage of time (growing up and aging), the orientation to the negative past decreases ($R = -0.019$, $p=0.000$), which, in

turn, contributes to an increase in satisfaction with their economic situation. There is also a small contribution of age ($R = 0.015$ $p = 0.000$) to the shaping of the future orientation (it increases in adulthood), which in turn affects positive economic attitudes and, as a result, increases the level of subjective economic well-being. However, in general, it can be noted that the impact of demographic variables in the presented model is rather weak.

Much more significant is the impact of life values as the indicator of the motivational and value sphere of an individual, the expression of the striving for something subjectively important [33]. The more pronounced the motivational orientation of a person, the more he or she tends to appreciate the present moment, to take everything that life offers ($R = 0.24$, $p = 0.000$); the more often he or she turns to good, bright memories and positive emotions of the past

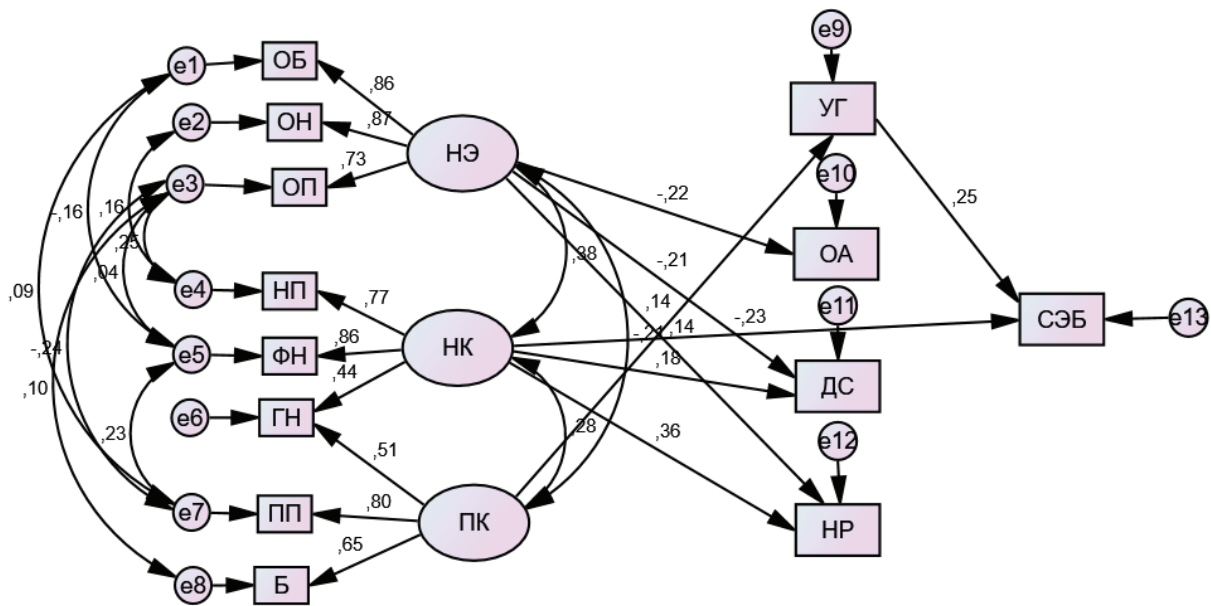

CMIN=356,799; df=50; p=,000; CFI=,944; RMSEA=,066; GFI=,963; Pclose=,000

Figure 5. Model of the impact of psychological time on subjective economic well-being

Note: HЭ — depreciating orientation, НК — escapist orientation, ПК — harmonious orientation, ОБ — attitude to the future, ОН — attitude to the present, ОП — attitude to the past, НП — negative past, ФН — fatalistic present, ГН — hedonistic present, ПП — positive past, Б — future, УГ — confidence and satisfaction in the economic sphere based on financial literacy, ОА — financial optimism based on ambitions and striving for status, ДС — the value of independent achievements based on savings, НР — the attitudes of the “employee”, CЭБ — subjective economic well-being (subjective income level)

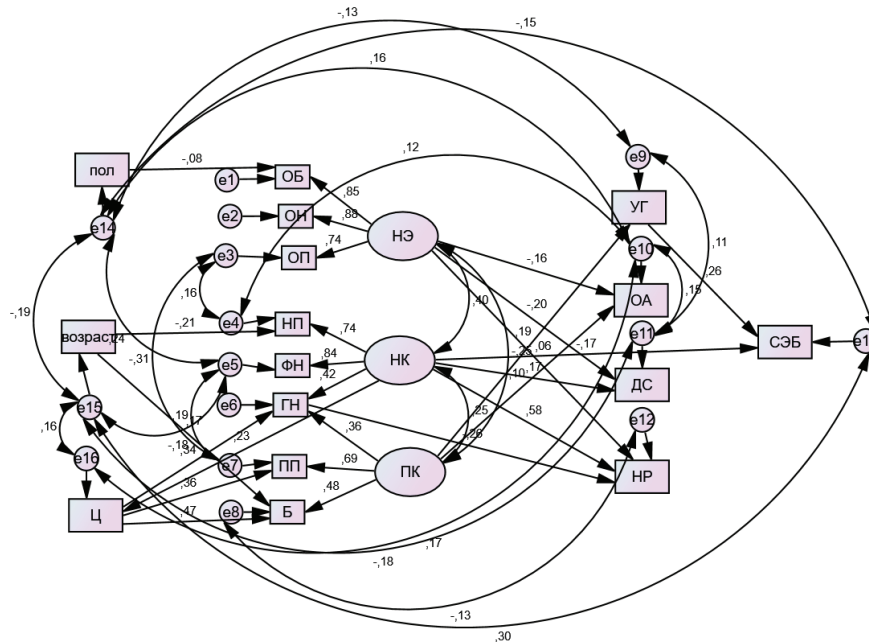

CMIN=319,607; df=74; p=,000; CFI=,964; RMSEA=,049; GFI=,972; Pclose=,660

Figure 6. The final a posteriori model of the relationship between psychological time and economic attitudes

Note: HЭ — depreciating orientation, НК — escapist orientation, ПК — harmonious orientation, ОБ — attitude to the future, ОН — attitude to the present, ОП — attitude to the past, НП — negative past, ФН — fatalistic present, ГН — hedonistic present, ПП — positive past, Б — future, УГ — confidence and satisfaction in the economic sphere based on financial literacy, ОА — financial optimism based on ambitions and striving for status, ДС — the value of independent achievements based on savings, НР — the attitudes of the “employee”, CЭБ — subjective economic well-being (subjective income level), Ц — values, возраст — age, пол — gender

Table 8

**Regression coefficients of the final a posteriori model of the relationship
between psychological time and economic attitudes**

			Estimate	S.E.	C.R.	P
Ц	←	HK	0.362	0.046	7.805	***
ГН	←	HK	0.482	0.029	16.542	***
ГН	←	ПК	0.517	0.045	11,506	***
УГ	←	ПК	0.341	0.058	5.903	***
ГН	←	Ц	0.239	0.015	15.932	***
ОБ	←	НЭ	1.000			
ОН	←	НЭ	0.973	0.027	35.761	***
ОП	←	НЭ	0.776	0.025	30.816	***
НП	←	HK	1.000			
ФН	←	HK	1.063	0.040	26.885	***
ПП	←	ПК	1.000			
Б	←	ПК	0.770	0.056	13.754	***
ОА	←	НЭ	-0.107	0.019	-5.751	***
ДС	←	HK	0.212	0.040	5.275	***
ДС	←	НЭ	-0.126	0.020	-6.357	***
НР	←	HK	0.748	0.056	13.461	***
НР	←	НЭ	0.037	0.019	1.919	0.055
СЭБ	←	УГ	0.369	0.035	10.571	***
СЭБ	←	HK	-0.352	0.055	-6.451	***
ОА	←	ПК	0.167	0.052	3.190	0.001
НР	←	ГН	-0.291	0.038	-7.587	***
Б	←	Ц	0.363	0.017	20.908	***
Б	←	age	0.015	0.002	8.769	***
ПП	←	Ц	0.252	0.016	15.609	***
НП	←	age	-0.019	0.002	-10.107	***
ОБ	←	gender	-0.258	0.052	-4.952	***

Note: НЭ — depreciating orientation, HK — escapist orientation, ПК — harmonious orientation, ОБ — attitude to the future, ОН — attitude to the present, ОП — attitude to the past, ПН — negative past, ФН — fatalistic present, ГН — hedonistic present, ПП — positive past, Б — future, УГ — confidence and satisfaction in the economic sphere based on financial literacy, ОА — financial optimism based on ambitions and striving for status, ДС — the value of independent achievements based on savings, НР — the attitudes of the “employee”, СЭБ — subjective economic well-being (subjective income level), Ц — values

($R = 0.25$, $p = 0.000$); the more he or she tends to set goals and manage the future ($R=0.36$ $p=0.000$). In fact, we can make the point about a significant contribution of the expression of human motives, aspirations, and ideals to the formation of a balanced time perspective, and through it — to the shaping of the

positive attitudes in the economic sphere and to subjective economic well-being.

Discussion

The conducted research allowed us to develop a holistic theoretical model of the relationship of psy-

chological time and economic mind, and to verify it. The analysis of the individual elements of the model is consistent with the results of earlier studies.

Thus, the developed model confirms and clarifies the influence of not only social and cultural, but personal values [1] on the perception of time by a person. In particular, the most positive contribution of life values as the most pronounced motivational orientations is fixed in a harmonious time orientation.

Age has been found to be associated with a scale of past negative: as a person matures and ages, negative memories are erased and replaced with more positive ones, which is also consistent with earlier data [35]. The study also found that gender plays a role in relation to time [35]. In particular, women have more positive expectations for the future.

The results of the study convincingly demonstrate the relationship of some elements of psychological time and the subjective perception of income, both directly and indirectly, through economic attitudes. The relationship between psychological time and income has already been demonstrated in a number of studies [30], but in the developed model this relationship has been clarified and specified.

The influence of harmonious type of psychological time on subjective economic well-being, including through the formation of confidence in the economic sphere on the basis of financial literacy, concretizes the idea of a balanced time perspective on well-being [6].

The data on the relationship between psychological time and economic mind should be considered new facts revealed in the study. Depreciating and escapist time orientation are actively involved in shaping economic attitudes that determine less productive strategies of economic behavior. The depreciating orien-

tation decreases the focus on the use of both active and passive economic strategies (saving, investing), as well as the level of claims in the field of economics and the level of financial optimism. Moreover, the negative emotional perception, as well as escapist orientation, reinforces the attitudes of the “hired worker”. Besides, the escapist orientation contributes to the shaping of a savings mindset.

Conclusion

The study contributes to understanding of the importance of the perception and experience of time in the economic life for the formation of one’s well-being in this sphere. Data on the relationship between psychological time and economic mind, partially corroborated by previous studies, expand the understanding of psychological time as an important internal resource in economic life. In particular, an important conclusion is the observation that a balanced time perspective (harmonious type) is directly and indirectly, through economic mind, influencing the growth of subjective economic well-being.

The study is limited to one region and requires testing of the results from other regions and countries. It can already be assumed that there are cultural features of psychological time (for example, the cyclicity and linearity of time perception as a factor of the focus on economic achievement), but it is likely that a balanced time perspective is a universal psychological mechanism that enhances subjective economic well-being regardless of cultural affiliation. The question remains how this model will work in particular social groups, such as those in difficult economic situations. Besides, the contribution of psychological time to economic expectations should be studied further. These challenges present directions of the further research.

Reference

1. Abulkhanova KA., Berezina TN. Vremya lichnosti i vremya zhizni [Personal time and time of life]. St. Petersburg, Aleteya; 2001. (In Russ.).
2. Antonides G, Van Der Sar NL. Individual expectations, risk perception and preferences in relation to investment decision making. *Journal of Economic Psychology*. 1990;11(2):227-245. (In Russ.).
3. Bergadaa MM. The role of time in the action of the consumer. *Journal of Consumer Research*. 1990;17(3):289-302.
4. Bird BJ. The operation of intentions in time: The emergence of the new venture. *Entrepreneurship Theory and Practice*. 1992;17(1):11-20.
5. Bluedorn AC. Time and organizational culture. In: Handbook of organizational culture and climate. Ed. by N. Ashkanasy, C. Wilderon, M. Peterson. Thousand Oaks, Sage; 2000. Pp. 231–267.
6. Boniwell I, Osin E, Linley A, Ivanchenko GV. A question of balance: Time perspective and well-being in British and Russian samples. *The Journal of Positive Psychology*. 2010;5(1):24-40.

7. Carmo RM, Cantante F, Alves NA. Time projections: Youth and precarious employment. *Time & Society*. 2014;23(3):337-357.
8. Goodin R, Rice J, Bittman M, Saunders S. The time-pressure illusion: discretionary time vs free time. *Social Indicators Research*. 2005;73(1):43-70.
9. Deyneka OS. Ekonomicheskaya psihologiya [Economic psychology]. St. Petersburg, Saint-Petersburg State University Publishing; 1999. (In Russ.).
10. Deyneka OS, Zabelina EV. The results of the development of a scale multifactorial questionnaire for express-diagnostics of economic attitudes. *Psychological research*, 2018;11(58):9. (In Russ.).
11. Drobysheva TV, Zhuravlev AL. Sistema faktorov ekonomicheskogo soznaniya v usloviyah vtorichnoj ekonomicheskoy socializacii lichnosti i gruppy [System of factors of economic consciousness in the secondary economic socialization of the personality and group]. *Institute of psychology Russian Academy of Sciences. Social and economic psychology*, 2016;1(2). (In Russ.).
12. Emelyanova TP, Drobysheva TV. Obraz budushchego blagosostoyaniya v obydennom soznanii rossiyan [Image of future well-being in the ordinary consciousness of Russians]. *Psychological Journal*. 2013;34(5):16-32. (In Russ.).
13. Furey JT, Fortunato VJ. The theory of MindTime. *Cosmology*. 2014;18:119-130.
14. Furnham A, Henikou A. Correlational and Factor Analytic Study of Four Questionnaire Measures of Organizational Culture. *Human Relations*. 1996;49(3):349-371.
15. Furnham A. Why Do People Save? Attitudes to, and Habits of Saving Money in Britain. *Journal of Applied Social Psychology*. 1985;15(5):354-373.
16. Golovaha EI, Kronik AL. Psihologicheskoe vremya lichnosti [Psychological time of personality]. Kiev, Naukova Dumka; 1984. (In Russ.).
17. Grant SJ. Perspectives in Time: How Consumers Think About the Future. *Consumer Research*. 2003;30(1):143-145.
18. Hofstede G. Dimensionalizing Cultures: The Hofstede Model in Context. *Psychology and Culture*. 2011;2(1-8):1-26.
19. Holman RH, Silver. The Imagination of the Future: A Hidden Concept in the Study of Consumer Decision Making. In: *Advances in Consumer Research*. Ed. by K. B. Monroe, A. Arbor. 1980. Vol. 8. Pp. 187–191.
20. Nestik TA. Social'no-psihologicheskaya determinaciya gruppovogo otnosheniya k vremeni [Socio-psychological determination of the group attitude to time. Thesis]. Moscow, 2015. (In Russ.).
21. Kalil A, Schweingruber HA, Seefeldt KS. Correlates of Employment Among Welfare Recipients: Do Psychological Characteristics and Attitudes Matter? *American Journal of Community Psychology*. 2001;29(5):701-723.
22. Klos A, Weber EU, Weber M. Investment Decisions and Time Horizon: Risk Perception and Risk Behavior in Repeated Gambles. *Management Science*. 2005;51(12):1777-1790.
23. Kurnosova S, Zabelina E. Attitudes towards time at international migrants. *The European Proceedings of Social & Behavioural Sciences*. 2018;39.
24. Khashchenko VA. Sub'ektivnoe ekonomicheskoe blagopoluchie i ego izmerenie: postroenie oprosnika i ego validizaciya [Subjective economic well-being and its measurement: constructing and validating a questionnaire]. *Experimental psychology*. 2011;4(1):106-127. (In Russ.).
25. Kovalev VI. Kategoriya vremeni v psihologii (lichnostnyj aspekt) [The category of time in psychology (personal aspect)]. In: *Categories of materialistic dialectics in psychology*. Ed. L. I. Antsyferova. Moscow, Science; 1988. Pp. 216–230. (In Russ.).
26. Lebedeva NM. Bazovye cennosti russkih na rubezhe XXI veka [Basic values of Russians at the turn of the XXI century]. *Psychological journal*. 2000;21(3):73-87. (In Russ.).
27. Mewse AJ, Lea SEG, Wrapson W. First steps out of debt. Attitudes and social identity as predictors of contact by debtors with creditors. *Journal of Economic Psychology*. 2010;31(6):1021-1034.
28. Muzdybaev K. Perezhivanie vremeni v period krizisov [Experiencing time during crises]. *Psychological Journal*. 1999;21(4):5-21. (In Russ.).
29. Nuttin J. Motivaciya, dejstvie i perspektiva budushchego [Motivation, Action and Prospect for the Future]. Ed. DA Leontiev. Moscow, Smysl; 2004. (In Russ.).
30. Padawer EA, Jacobs-Lawson JM, Hershey DA. Thomas Demographic D. G. Indicators as Predictors of Future Time Perspective. *Current psychology*. 2007;26(2):102-108.
31. Rotter JB. Generalized expectancies for internal versus external control of reinforcement. *Psychological Monographs*, 1966;80(1):1-28.

32. Seijts GH. The importance of future time perspective in theories of work motivation. *Journal of Psychology: Interdisciplinary and Applied*, 1998;132:154-168.
33. Schwartz S, Butenko T, Sedova D, Lipatova A. Refined theory of basic individual values: application in Russia. *Psychology. Journal of the Higher School of Economics*, 2012;9(2):43-70.
34. Scheier MF, Carver CS, Bridges MW. Distinguishing optimism from neuroticism (and trait anxiety, self-mastery, and self-esteem): A reevaluation of the life orientation test. *Journal of Personality and Social Psychology*, 1995;67(6):1063-1078.
35. Sircova A, Fons JR, van de Vijver, Osin E. [et al.] A global look at time: A 24-country study of the equivalence of the Zimbardo Time Perspective Inventory. *SAGE Open*, 2014;1:1-12.
36. Shipp AJ, Edwards JR, Lambert LS. Conceptualization and measurement of temporal focus: The subjective experience of the past, present, and future. *Organizational Behavior and Human Decision Processes*, 2009;110(1):1-22.
37. Webster JD, Bohlmeijer ET, Westerhof GJ. Time to flourish: The relationship of temporal perspective to well-being and wisdom across adulthood. *Aging and Mental Health*, 2014;18(8):1046-1056.
38. Weismann J. *Vremeni v obrez: uskorenje zhizni pri cifrovom kapitalizme* [Time is short: acceleration of life under digital capitalism]. Moscow, Delo; 2019. (In Russ.)
39. Zabelina E, Tsiring D, Chestyunina Yu. Personal helplessness and self-reliance as the predictors of small business development in Russia: Pilot research results. *International Entrepreneurship and Management Journal*, 2017;14:279-293.
40. Zimbardo PG, Boyd JN. Putting time in perspective: A valid, reliable individual-differences metric. *Journal of Personality and Social Psychology*, 1999;77(6):1271-1288.
41. Zhuravlev AL, Kupreychenko AB. *Nravstvenno-psihologicheskaya regulyaciya ekonomicheskoy aktivnosti* [Moral and psychological regulation of economic activity]. Moscow, Institute of Psychology, RAS; 2003. (In Russ.).

Information about the authors

E. V. Zabelina — Doctor of Psychological Sciences, Professor, Department of Psychology.

O. S. Deyneka — Doctor of Psychological Sciences, Professor of the Department of Political Psychology, Acting Head of the Department of Political Psychology, Professor.

T. A. Nestik — Doctor of Psychological Sciences, Professor of the Russian Academy of Sciences, Head of the Laboratory of Social and Economic Psychology

Информация об авторах

Е. В. Забелина — доктор психологических наук, профессор кафедры психологии.

О. С. Дейнека — доктор психологических наук, профессор кафедры политической психологии, и. о. заведующего кафедрой политической психологии, профессор.

Т. А. Нестик — доктор психологических наук, профессор РАН, заведующий лабораторией социальной и экономической психологии.

*Статья поступила в редакцию 27.10.2023;
принята к публикации 20.03.2024.*

*The article was submitted 27.10.2023; accepted for
publication 20.03.2024.*

Вклад авторов: все авторы сделали эквивалентный вклад в подготовку публикации.

Contribution of the authors: the authors contributed equally to this article.

Авторы заявляют об отсутствии конфликта интересов.

The authors declare no conflicts of interests.

Научная статья

УДК

doi: 10.47475/2409-4102-2024-25-1-74-80

АУТОВОСПАЛИТЕЛЬНЫЕ ЗАБОЛЕВАНИЯ В ПРАКТИКЕ ВРАЧА-РЕВМАТОЛОГА. РАЗБОР КЛИНИЧЕСКОГО СЛУЧАЯ

Ксения Петровна Ратушная¹, Ольга Борисовна Несмеянова²

¹Челябинская областная клиническая больница, Челябинск, Россия, ksushik_chel@mail.ru

²Челябинская областная клиническая больница, Челябинск, Россия

Аннотация. Представлено описание аутовоспалительных заболеваний, встречаемых в практике ревматолога, описан клинический случай пациента с аутовоспалительным заболеванием: криопиринассоциированный периодический синдром (CAPS), форма: CINCA/NOMID, диагностика и лечение.

Ключевые слова: аутовоспалительные заболевания, криопиринассоциированный периодический синдром, ревматология, клинический случай

Для цитирования: Ратушная К. П., Несмеянова О. Б. Аутовоспалительные заболевания в практике врача-ревматолога. Разбор клинического случая // Вестник Челябинского государственного университета. Образование и здравоохранение. 2024. № 1 (25). С. 74–80. doi: 10.47475/2409-4102-2024-25-1-74-80.

Original article

AUTOINFLAMMATORY DISEASES IN THE PRACTICE OF A RHEUMATOLOGIST. CLINICAL CASE ANALYSIS

Ksenia P. Ratushnaya¹, Olga B. Nesmeyanova²

¹Chelyabinsk Regional Clinical Hospital, Chelyabinsk, Russia, ksushik_chel@mail.ru

²Chelyabinsk Regional Clinical Hospital, Chelyabinsk, Russia

Abstract. The article presents a description of autoinflammatory diseases encountered in the practice of a rheumatologist and the development of a patient with an autoinflammatory disease: cryopyrin associated chronic syndrome (CAPS), form: CINCA/NOMID, diagnosis and treatment.

Keywords: autoinflammatory diseases, cryopyrinassociated periodic syndrome, rheumatology, clinical case study

For citation: Ratushnaya KP, Nesmeyanova OB. Autoinflammatory Diseases in the Practice of a Rheumatologist. Clinical Case Analysis. *Bulletin of Chelyabinsk State University. Education and Healthcare.* 2024;(1(25):74-80. doi: 10.47475/2409-4102-2024-25-1-74-80. (In Russ.)

Введение

Аутовоспалительные заболевания (АВЗ) — сравнительно новая группа заболеваний. Ген семейной средиземноморской лихорадки был идентифицирован в 1997 г. По своим проявлениям АВЗ могут напоминать известные аутоиммунные заболевания, такие как системная красная волчанка, ревматоидный артрит и т. д. [1; 2].

Теорию и сам термин аутовоспаления ввел в практику Daniel Kastner (1998). Аутовоспаление — патологическое состояние вследствие аномальной активации клеток врожденного иммунитета в результате генетических мутаций, возникает «само по себе» при отсутствии повреждения или инфекции [5; 7].

Центральным механизмом развития многих аутовоспалительных заболеваний является акти-

вазия инфламмасом. Инфламмасома — белковый комплекс в макрофагах и нейтрофилах, активация которого ведет к секреции провоспалительных цитокинов и запуску воспалительного ответа врожденного иммунитета.

Наследственные периодические лихорадки — группа редких аутовоспалительных заболеваний, встречающихся в практике ревматолога. Эти заболевания связаны с мутациями отдельного гена, ведущими к нарушению регуляции врожденного иммунитета и функции инфламмасом [1; 2].

Следующие заболевания характеризуются повторяющимися приступами фебрильной лихорадки и рецидивирующего системного воспаления с вовлечением многих органов и систем [7]:

1. Семейная средиземноморская лихорадка FMF.
2. Синдром гипериммуноглобулинемии D HIDS /дефицит мевалонаткиназы MKD.
3. Периодический синдром, ассоциированный с рецепторами фактора некроза опухоли- α TRAPS.
4. Криопиринассоциированные периодические синдромы CAPS с различной степенью тяжести.

Механизм индукции воспаления при АВЗ может быть различным (рис. 1).

Классификационные критерии Eurofever / PROJECT для наследственных периодических лихорадок разработаны международными экспертами в 2019 г. на основании оценки реальных пациентов из реестра Eurofever. Впервые объединены клинические проявления с генотипом (генетические результаты не являются однозначными, их следует рассматривать

в контексте клинических проявлений (%) [11].

Криопиринассоциированные периодические синдромы (CAPS) представляют собой группу редких аутовоспалительных заболеваний, которая включает [3; 5]:

- FCAS семейный холодовой аутовоспалительный синдром;
- MWS синдром Макла — Уэллса;
- CINCA/NOMID хронический младенческий нервно-кожно-артикулярный синдром / младенческое мультисистемное воспалительное заболевание.

Эти синдромы были первоначально описаны как отдельные нозологические формы, несмотря на некоторые клинические сходства: у пациентов часто присутствуют перекрестные симптомы, включая лихорадку, кожную сыпь, напоминающую крапивницу, и поражение суставов различной степени тяжести, связанное с системным воспалением [1; 2].

Ген, отвечающий за эти три нозологические единицы (FCAS, MWS, CINCA/NOMID), называется NLRP3 и кодирует белок, называемый криопирином. Этот белок играет ключевую роль в развитии воспалительной реакции организма. Нарушения в этом гене влекут за собой повышенную функцию указанного белка и повышение воспалительных реакций. Эти усиленные воспалительные реакции вызывают клинические симптомы, наблюдаемые при CAPS.

Клинические проявления и степень тяжести их проявлений во многом схожи, но каждое заболевание имеет свои особенности [6; 7].



Рис. 1. Механизмы индукции воспаления при семейных наследственных лихорадках [3; 4]
 Fig. 1. Mechanisms of inflammation induction in familial hereditary fevers [3; 4]



Рис. 2. Криопиринассоциированные периодические синдромы (CAPS) с различной степенью тяжести
 Fig. 2. Cryopyrin-associated periodic syndromes (CAPS) with varying degrees of severity

Наиболее грозным осложнением наследственных аутовоспалительных заболеваний является амилоидоз [8; 9]. В связи с этим своевременная ранняя диагностика АВЗ является актуальной у пациентов детского и взрослого возраста. В ранней диагностике АВЗ основное место принадлежит методам молекулярно-генетической диагностики, которые в настоящее время проводятся в федеральных медицинских учреждениях России.

В Российской Федерации в настоящее время создан проект поддержки пациентов с наследственными аутовоспалительными заболеваниями. Цель данного проекта — поддержка пациентов с наследственными аутовоспалительными заболеваниями (FMF, HIDS/MKD, CAPS, TRAPS) и проведение молекулярно-генетической диагностики в федеральных центрах РФ.

В исследовании могут принять участие пациенты, проживающие на территории РФ, нуждающиеся в верификации диагноза при подозрении на аутовоспалительные заболевания (FMF, HIDS/MKD, CAPS, TRAPS). Показания к проведению данного вида диагностики при наличии характерных клинических симптомов может устанавливать врач-генетик, врач-ревматолог и в первую очередь врачи-ревматологи, оказывающие специализированную медицинскую помощь по профилю «Ревматология» детскому населению.

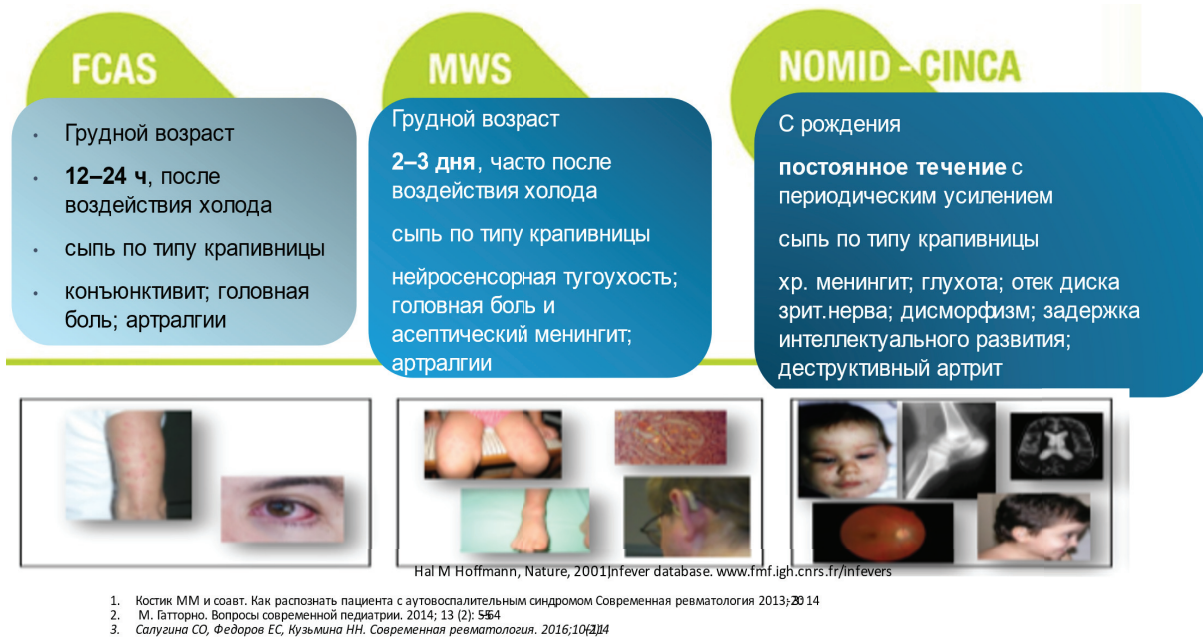
В последние годы всё чаще указывается на ведущую роль активации провоспалительного цитокина интерлейкина 1 в патогенезе АВЗ. В кли-

нических исследованиях и реальной клинической практике была доказана эффективность ингибиторов интерлейкина 1 (анакинра, канакинумаб) в терапии пациентов с наследственными аутовоспалительными синдромами [10; 11].

В данной статье представлен клинический случай поздней диагностики аутовоспалительного заболевания — ювенильного ревматоидного артрита (ЮРА) с системным началом и криопиринассоциированным периодическим синдромом (CAPS).

Клинический случай

Пациент X, мужского пола, 1990 г. рождения.

Наблюдается у ревматолога ЧОКБ с августа 2022 г., когда был направлен к ревматологу консультативной поликлиники ГБУЗ ЧОКБ из Магнитогорска с жалобами на снижение зрения на оба глаза, периодические головные боли в височных областях, головокружение. Периодически отмечал повышение температуры до субфебрильных цифр (до 37,5, 37,2 °C) 1–2 раза в неделю, сопровождающееся чувством жара и общей слабостью. У пациента была выражена сыпь на коже туловища, больше спины и живота, конечностей по типу уртикарной, не сопровождающаяся зудом и болью. На фоне перорального приема лекарственных препаратов отмечал появления болей в эпигастрии. Периодически беспокоило сердцебиение (тахикардия до 100 уд./мин, повышение АД максимално до 135/85–90 мм рт. ст.).

Анамнез заболевания: ребенок родился от первой беременности, в период которой мать перенесла ОРВИ. Роды в срок, оценка по шкале Апгар 7–8 баллов. В возрасте пяти суток кишечное кровотечение (проходил терапию по поводу язвенно-некротического энтероколита, вызванного *E. Colli*), кишечное кровотечение, декомпенсированный дисбактериоз, гипотрофия 2-й ст., перинатальная постгипоксическая энцефалопатия, гипертензионный синдром. В течение 1,5 месяцев получал глюкокортикостероиды (ГКС) — преднизолон в дозе 1,5 мг /кг, в течение пяти месяцев сохранялся неустойчивый стул. В шесть месяцев впервые появилась сыпь на коже. Впервые обратились для дообследования в 1 год 11 месяцев (1992 г.), по месту жительства выставлен диагноз гепатомегалия неясного генеза, хронический активный гепатит. В общем анализе крови (ОАК) умеренный лейкоцитоз до $10-14 \cdot 10^9$, СОЭ 6 мм/ч. Билирубин и трансаминазы в норме, иммуноглобулины А, М, G в норме. В этот же период зафиксированы подъемы температуры тела до фебрильных цифр.

Ходить начал в 12 месяцев.

В 1 год 8 месяцев впервые появилась отечность и боли в суставах, отказывался ходить. В возрасте двух лет направлен к ревматологу, был госпитализирован с симптомами пятнисто-папулезной сыпи, гепатомегалии, артрита коленных суставов, лихорадки. Выставлен диагноз ЮРА (синдром Стилла). Проводилась пульс-терапия метилпреднизолоном и циклофосфамидом, получал индометацин. Выписан на дозе преднизолона 15 мг/сут., на фоне терапии купирован суставной синдром, сыпь купирована на непродолжительный период, затем вновь возникала, но не приносила дискомфорта.

Отмечалась задержка роста. В возрасте пяти лет (1995 г.) впервые направлен в детскую областную поликлинику к эндокринологу в г. Челябинск (рост 97 см, вес 14 кг при поступлении), голова гидроцефальной формы, гипертрихоз, деформация коленных суставов, атрофии мышц нижних конечностей, психическое развитие в норме. По внутренним органам изменений не было выявлено. Заключение эндокринолога — задержка роста и гипертрихоз на фоне приема стероидных препаратов. Пациент продолжает прием глюкокортикостероидов и наблюдается ревматологом амбулаторно.

В семь лет госпитализирован в кардиоревматологическое отделение детской областной больницы.

Проведено полное дообследование и консилиум. Вследствие отсутствия поражения мелких суставов деформация коленных суставов за счет разрастания была исключена; с учетом характерного внешнего вида больного, множественных генетических стигм, диспропорционального телосложения, костных деформаций, нарушения роста зубов, гепатомегалии, псевдозастойного соска зрительного нерва, больше данных за наследственное нарушение обмена (мукополисахаридоз?, остеохондродисплазия?), но уровень гликозаминогликанов в норме.

В 7–8 лет появилось постепенное снижение слуха, использовал слуховой аппарат.

Со слов мамы, в возрасте десяти лет госпитализирован в НИИ педиатрии, где был обследован на I, II тип мукополисахаридоза. Анализы были отрицательные, со слов матери, выставлен диагноз офтальмоостеохондропатия. Рекомендовано снижение дозы ГКС.

При отмене ГКС подъем температуры до фебрильных цифр, ребенок отказывался ходить, вставать. По месту жительства вновь выставлен диагноз ЮРА, к лечению с 2011 г. вновь добавлены ГКС — дипроспан 1 в/м 1 раз в месяц. В 2003–2004 гг. попытка назначения метотрексата, но из-за развившегося стоматита препарат был отменен. С 2003 г. принимает преднизолон перорально.

В 2005 г. (в возрасте 15 лет) проводился курс плазмафереза трижды, после чего купирована сыпь, начато снижение ГКС. В течение нескольких месяцев чувствовал себя хорошо, затем возвращались явления сыпи, болей в суставах, подъемы температуры тела.

Через три месяца вновь вернулся к приему ГКС 1,5–2 таб./сут., который принимает по настоящее время.

В 2011 г. проведена кохлеарная имплантация.

Наблюдался у ревматолога по месту жительства.

В августе 2022 г. впервые осмотрен врачом-ревматологом консультативной поликлиники ГБУЗ ЧОКБ и в сентябре 2022 г. госпитализирован в ревматологическое отделение ГБУЗ ЧОКБ, где проведено подробное обследование, выставлен диагноз: артропатия неуточненная. Двусторонний гонартроз 1–2-й стадии. ФК 2. Хронический гастрит без микробной обсемененности, полип желудка S0-1. Низкорослость неуточненная. Синдром преждевременного возбуждения желудочков: синдром укорочения интервала PQ (CLC). Желудочковая



Рис. 3. Низкорослость
Fig. 3. Stunting

экстрасистолия 4 а градация по Ryan. Синусовая пароксизмальная тахикардия. Протрузия митрального клапана 1-й степени с регургитацией 1-й степени. Заднекапсулярная катаракта, псевдозастойный ДЗН обоих глаз. Стероидный остеопороз. У пациента заподозрено аутовоспалительное заболевание.

Медицинские документы пациента были направлены в ФГБНУ «Научно-исследовательский «Институт ревматологии имени В. А. Насоновой»» в референс-центр по аутовоспалительным

заболеваниям. Пациент был госпитализирован для уточнения диагноза и дальнейшей тактики в ФГБНУ «НИИ ревматологии имени В. А. Насоновой»), где проведено обследование, включающее исследование MEF гена, NLRP3, биопсию кожного лоскута, обследование на амилоидоз.

Консилиум: Пациент поступил в клинику НИИ ревматологии впервые, на момент госпитализации получал метипред 6 мг, частые инъекции дипроспана в/м. С начала 2022 г. стал отмечать появление субфебрильной температуры тела, эритематозные высыпания на коже туловища 2–3 дня, купируются жароснижающими препаратами. При осмотре: низкорослость, коленные суставы деформированы — шаровидные, ногти имеют вид часовых стекол, зубы разрушены, на коже туловища эритематозная сыпь без зуда. Лабораторно повышение СРБ 49,8 РФ, АЦЦП — отрицательный. По биопсии слизистой оболочки желудка — амилоид. Рентгенография кистей дистальных отделов стоп: рентгенологическая картина может соответствовать раннему артриту 1-й стадии по Штейн-брокеру.

Заключение консилиума: на основании жалоб, лабораторно-инструментальных результатов обследования, осмотра, анализов, анамнеза заболевания у пациента имеется диагноз M08.2 юношеский артрит с системным началом (эритематозная сыпь, субфебрилитет, в анамнезе: артриты, воспалительное заболевание кишечника, гепатоспленомегалия), криопиринассоциированный периодический синдром (CAPS), форма: CINCA/NOMID



Рис. 4. Типичная сыпь на коже при CAPS
Fig. 4. Typical skin rash with CAPS



Рис. 5. Изменение суставов
Fig. 5. Joint changes

(младенческий дебют заболевания, крапивница, артралгии, **ней** для определения показаний к назначению генно-инженерной биологической терапии (ГИБТ). Ему была назначена и инициирована ГИБТ препаратом из группы ингибиторов ИЛ-1 анакинра (кинерет) 100 мг/сут. подкожно ежедневно в мае 2023 г.

На фоне терапии у пациента полностью купированы симптомы лихорадки, сыпи, нормализовались анализы крови. Пациент продолжает динамическое наблюдение ревматолога и прием препарата кинерет 100 мг/сут.

Выводы

- Наследственные периодические лихорадки — редкие, генетически обусловленные хронические заболевания, характеризующиеся высоким статусом системного воспаления.

- Прогноз зависит от своевременной постановки диагноза и раннего начала патогенетического лечения.
- Благодаря внедрению в клиническую практику молекулярной генетической диагностики, а также лекарственной терапии генно-инженерными биологическими препаратами в выявлении и лечении этих заболеваний достигнут очевидный прогресс.
- Пациенты с моногенными периодическими лихорадками встречаются в практике многих специалистов, в связи с чем врачи должны быть готовы к встрече с такими больными.
- Идентификация указанных заболеваний основывается на комплексной оценке семейного анамнеза, клинических, лабораторных данных и генетическом тестировании.

Список источников

1. Кузьмина Н. Н., Салугина С. О., Федоров Е. С. Аутовоспалительные заболевания и синдромы у детей : учеб.-метод. пособие. М. : ИМА-ПРЕСС, 2012. 104 с.: 26 ил.
2. Кузьмина Н. Н. Лихорадка неясного генеза в практике педиатра и детского ревматолога // Педиатрия. 2009. № 5. С. 121–127.
3. ter Haar NM, Oswald M, Jeyaratnam J и др. Recommendations for the management of autoinflammatory diseases // Annals of the Rheumatic Diseases. 2015. Vol. 74, no. 9. P. 1636–1644. DOI: 10.1136/annrheumdis-2015–207546. PMID: 26109736.
4. Federici S и др. Frontiers Immunol. 2013. Vol. 4. P. 1–12.
5. Georgin-Lavialle S и др. Autoinflammatory diseases: State of the art // Presse medicale. 2019. Vol. 48, no. 1, pt. 2. P. e25-e48.
6. Костик М. М., Снегирева Л. С., Дубко М. Ф. и др. Как распознать пациента с аутовоспалительным синдромом // Современная ревматология. 2013. № 3. С. 14–20.
7. Салугина С. О., Федоров Е. С., Кузьмина Н. Н. Современные подходы к диагностике, лечению и мониторингу пациентов с криопирин-ассоциированными периодическими синдромами (CAPS) // Со-

временная ревматология. 2016. Т. 10, № 2. С. 4–11. DOI: <http://dx.doi.org/10.14412/1996-7012-2016-2-4-11>

8. Рамеев В. В., Лысенко (Козловская) Л. В., Богданова М. В., Моисеев С. В. Аутовоспалительные заболевания // Клиническая фармакология и терапия. 2020. Т. 29, № 4. С. 49–60. DOI: 10.32756/0869-5490-2020-4-49-60.

9. Obici L., Merlini G. Amyloidosis in autoinflammatory syndromes // *Autoimmunity Reviews*. 2012. № 12. С. 14–17.

10. Насонов Е. Л. Роль интерлейкина 1 в развитии заболеваний человека // Научно-практическая ревматология. 2016. Т. 54, № 1. С. 60–77. DOI: <https://doi.org/10.14412/1995-4484-2018-19-27>

11. Broderick L. Hereditary Autoinflammatory Disorders: Recognition and Treatment // *Immunology and allergy clinics of North America*. 2019. Vol. 39, no. 1. P. 13–29. DOI: 10.1016/j.iac.2018.08.004. PMID: 30466770.

References

1. Kuzmina NN, Salugina SO, Fedorov ES. *Autovinflammatory diseases and syndromes in children: text-book*. Moscow, IMA-PRESS; 2012. 104 p. (In Russ.).

2. Kuzmina NN. Fever of unclear genesis in the practice of pediatrician and pediatric rheumatologist. *Pediatrics*. 2009;(5):121-127. (In Russ.).

3. ter Haar NM, Oswald M, Jeyaratnam J et al. Recommendations for the management of autoinflammatory diseases. *Annals of the Rheumatic Diseases*. 2015;74(9):1636-1644. DOI: 10.1136/annrheumdis-2015-207546. Epub 2015 Jun 24. PMID: 26109736.

4. Federici S et al. *Frontiers Immunol*. 2013;4:1-12.

5. Georgin-Lavialle S et al. Autoinflammatory diseases: State of the art. *Presse Medicale*. 2019;48(1, Pt 2):e25-e48.

6. Kostik MM, Snegireva LS, Dubko MF et al. How to identify a patient with autoinflammatory syndrome: Clinical and diagnostic algorithms. *Modern Rheumatology*. 2013;(3):14-20. (In Russ.).

7. Salugina SO, Fedorov ES, Kuzmina NN. Current approaches to diagnosis, treatment, and monitoring in patients with cryopyrin-associated periodic syndromes (CAPS). *Sovremennaya Revmatologiya = Modern Rheumatology Journal*. 2016;10(2):4-11. (In Russ.). DOI: <http://dx.doi.org/10.14412/1996-7012-2016-2-4-11>.

8. Rameev V, Lysenko (Kozlovskaya) L, Bogdanova M, Moiseev S. Autoinflammatory diseases. *Klinicheskaya farmakologiya i terapiya*. 2020;29(4):49-60 (In Russ.). DOI: 10.32756/0869-5490-2020-4-49-60.

9. Obici L, Merlini G. Amyloidosis in autoinflammatory syndromes. *Autoimmunity Reviews*. 2012;(12):14-17.

10. Nasonov EL. The role of interleukin 1 in the development of human diseases. *Rheumatology Science and Practice*. 2018;56:19-27. (In Russ.) DOI: <https://doi.org/10.14412/1995-4484-2018-19-27>

11. Broderick L. Hereditary Autoinflammatory Disorders: Recognition and Treatment. *Immunology and allergy clinics of North America*. 2019;39(1):13-29. DOI: 10.1016/j.iac.2018.08.004. PMID: 30466770.

Информация об авторах

К. П. Ратушная — ревматолог.

О. Б. Несмеянова — ревматолог, кандидат медицинских наук, заведующий ревматологическим отделением.

Information about the authors

K. P. Ratushnaya — Rheumatologist, Medical Doctor.

O. B. Nesmeyanova — Rheumatologist, Medical Doctor, Candidate of Medical Sciences, Head of the Rheumatology Department.

Статья поступила в редакцию 13.12.2023;
принята к публикации 20.03.2024.

The article was submitted 13.12.2023; accepted for
publication 20.03.2024.

Вклад авторов: оба автора сделали эквивалентный вклад в подготовку публикации.

Contribution of the authors: the authors contributed equally to this article.

Авторы заявляют об отсутствии конфликта интересов.

The authors declare no conflicts of interests.